

## INSTALLATIONSANLEITUNG

ECOTHERM Plus  
WGB 2.50 und 2.70  
(BMU 64... > SW 2.08)*Allgemeine Sicherheitshinweise**Installation der Anlage:*

Wärmeerzeugungsanlagen dürfen nur durch Fachunternehmen erstellt und durch Sachkundige der Erstellerfirmen erstmalig in Betrieb genommen werden.

*Checkliste für Inbetriebnahme:*

Die Checkliste für Inbetriebnahme und Störfälle auf Seite 26 dieser Anleitung ist unbedingt zu beachten!

*Elektroinstallation:*

Die Arbeiten müssen von einer elektrotechnischen Fachkraft durchgeführt werden.

*Gasanschluss:*

Der Gasanschluss, sowie die Einstellung, Wartung und Reinigung des Brenners dürfen nur von einem zugelassenen Gasinstallateur durchgeführt werden.

*Wichtige Hinweise:*

Wichtige Hinweise für die Montage, Bedienung, Einstellung und Wartung werden mit diesem Symbol gekennzeichnet.

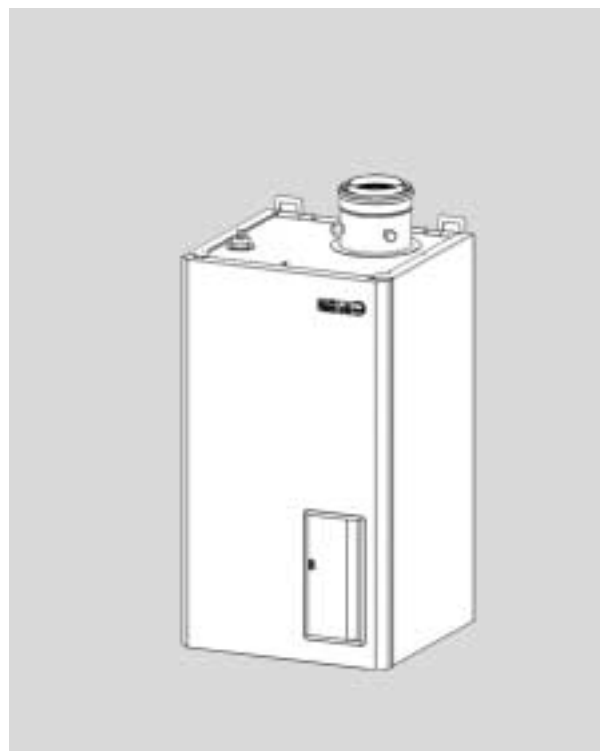

# INHALT

<b>Allgemeine Sicherheitshinweise</b>	<b>1</b>
<b>Inhalt</b>	<b>2</b>
<b>Allgemeines</b>	<b>3</b>
Verwendung	3
Vorschriften / Normen	3
CE-Kennzeichnung	3
Korrosionsschutz/Frostschutz	3
Verwendung von Inhibitoren	3
Funktionen / Zubehör	4
<b>Technische Angaben</b>	<b>5</b>
Abmessungen / Anschlüsse	5
Technische Daten	6
<b>Aufstellung</b>	<b>7</b>
Abstände WGB 2 in Bad- bzw. Duschräumen	7
Schaltplan WGB 2.50	8
Schaltplan WGB 2.70	9
Standardanwendungen	10
Sonderanwendungen	13
Erklärungen für Anwendungsbeispiele	19
<b>Installation</b>	<b>20</b>
Heizkreis anschließen	20
Eindichten und Befüllen der Anlage	20
Kondenswasser	20
Abgasanschluß	21
Abgassystem	22
Gasanschluß	24
CO <sub>2</sub> -Gehalt	24
Elektrischer Anschluß	25
Fühler / Komponenten anschließen	25
<b>Inbetriebnahme und Bedienung</b>	<b>26</b>
Checkliste für Inbetriebnahme und Störfälle	26
Bedientafel	27
CO <sub>2</sub> -Einstellung / Umstellen auf andere Gasarten	28
Gasarmatur	29
Richtwerte für Düsendruck	30
Betriebsvarianten	31
Abfrage- bzw. Parameterwerte	32
Einstelltafel für den Heizungsfachmann	34
Erklärungen zur Einstelltafel Heizungsfachmann	37
Heizkennlinie einstellen	38
Sonderanwendung: Modulierende Heizkreispumpe	39
Sonderanwendung: Einstellung modulierende Heizkreispumpe	40
Einstellung für Brenner	41
Funktionsablauf nach Brennerstart	42
Einstellcodes	44
Sonderfunktionen	46
Kesselfrostschutz	48
Schornsteinfeger-Funktion	49
Raumregelgerät RRG und Heizkreismodul HKM (Zubehör)	50
<b>Wartung</b>	<b>52</b>
Reinigung	52
Gasbrenner ausbauen	52
Kesselansichten	53
Wärmetauscher ausbauen	54
Elektroden	54
Betriebsphasen der Steuer- und Regelzentrale	55
Steuer- und Regelzentrale	55
Programmablauf Steuer- u. Regelzentrale	56
Störmeldungen	57

**Verwendung**

Brennwertheizkessel der Serie WGB 2 sind als Wärmeerzeuger in Warmwasserheizungsanlagen nach DIN 4751 verwendbar. Sie entsprechen der DIN EN 483, DIN 4702 Teil 6 und DIN EN 677, Typ C, Installationsart B<sub>23</sub>, B<sub>33</sub>, C<sub>13x</sub>, C<sub>33x</sub>, C<sub>43x</sub>, C<sub>63x</sub> Abgaswertegruppe G 61.

Kategorie

für Bestimmungsland	Kategorie
DE	II <sub>2</sub> ELL3P
AT	II <sub>2</sub> H3P
LU	II <sub>2</sub> E3P

**Vorschriften / Normen**

Neben den allgemeinen Regeln der Technik sind die einschlägigen Normen, Vorschriften, Verordnungen und Richtlinien zu beachten:

- DIN 4751 – Sicherheitstechnische Ausrüstung von Heizungsanlagen
- DIN 4756 – Gasfeuerungsanlagen
- Bundes-Immissionsschutzverordnung 1. BImSchV
- DVGW-TRGI 1986 (DVGW-Arbeitsblatt G 600), Ausgabe 8/96
- Technische Regeln für Gasinstallation, TRF 1988
- DVGW-Merkblatt G 613
- Feuerungsverordnung, Länderverordnungen
- Heizungsanlagenverordnung
- VDE-Bestimmungen
- Vorschriften der örtlichen Energieversorgungsunternehmen
- Meldepflicht (u. U. Freistellungsverordnung)
- ATV-Merkblatt M 251 der abwassertechnischen Vereinigung
- Bestimmungen der kommunalen Behörden zur Einleitung von Kondenswasser.

**CE-Kennzeichnung**

Die CE-Kennzeichnung bedeutet, dass die Wandkessel der Serie WGB 2 die grundlegenden Anforderungen der Gasgeräterichtlinie 90/396/EWG, der Niederspannungsrichtlinie 73/23/EWG sowie der Richtlinie 89/336/EWG (elektromagnetische Verträglichkeit, EMV) des Rates zur Angleichung der Rechtsvorschriften der Mitgliedstaaten erfüllen. Die Wandkessel erfüllen die grundlegenden Anforderungen der Wirkungsgradrichtlinie 92/42/EWG als Brennwertkessel. Bei Einsatz von Erdgas emittieren die Wandkessel entsprechend den Anforderungen gemäß §7 der Verordnung über Kleinf Feuerungsstätten vom 07.09.1996 (1. BImSchV) weniger als 80 mg/kWh NOx.

**Korrosionsschutz/Frostschutz**



Die Verbrennungsluft muss frei von korrosiven Bestandteilen sein - insbesondere fluor- und chloridhaltigen Dämpfen, die z. B. in Lösungs- und Reinigungsmitteln, Treibgasen usw. enthalten sind. Beim Anschluss von Wärmeerzeugern an Fußbodenheizungen mit Kunststoffrohr, das nicht sauerstoffdicht gemäß DIN 4726 ist, müssen Wärmetauscher zur Anlagentrennung eingesetzt werden.

**Anforderungen an das Heizungswasser**

Zur Befüllung des Heizwasserkreises reicht Leitungswasser in Trinkwasserqualität aus.

**Verwendung von Inhibitoren (z.B. Frostschutzmittel, Dichtmittel, Wasserenthärter)**

Besteht in Sonderfällen ein Bedarf an Inhibitoren, in einzelner oder gemischter Anwendung, ist darauf zu achten, dass der pH-Wert des Heizungswassers nicht über den Wert 8,3 ansteigen kann. Zu beachten sind die Angaben des Additivherstellers. Bei Leitungswasser ab Härtebereich 2,5 sowie bei Heizungsanlagen mit großen Wasservolumen, sollte individuell über den Zusatz von härtestabilisierenden Mitteln entschieden werden. Empfehlungen können bei BRÖTJE eingeholt werden.

# FUNKTIONEN / ZUBEHÖR

Tab. 1 Funktionen der Steuer- und Regelzentrale BMU

Brennwert-Heizkessel WGB 2.50 - 2.70:	Lieferumfang
<ul style="list-style-type: none"> <li>● Integrierte Steuer- und Regelzentrale BMU               <ul style="list-style-type: none"> <li>- witterungsgeführte gleitende Regelung der Kesseltemp.</li> <li>- modulierend</li> <li>- Pumpenheizkreis (Heizkreis 1)</li> </ul> </li> </ul> <p>Werkseitige Einstellungen bzw Funktionen</p> <ul style="list-style-type: none"> <li>- Kesselminimaltemperatur 20°C</li> <li>- Kesselmaximalbegrenzung 82°C</li> <li>- Kessel abgeschaltet, wenn keine Nutzwärme (Hzg./WW) angefordert wird</li> <li>- Anlagenfrostschutz für Heizkreis 1 wirksam</li> </ul>	Außentemperaturfühler QAC 34
<ul style="list-style-type: none"> <li>● Kesselmodul               <ul style="list-style-type: none"> <li>- mit 2-stelliger 7-Segment-Anzeige für Kesseltemperaturanzeige, Abfrage der Betriebszustände und Störmeldungen für Programmstellung, Betriebszustände, Systemdiagnose, Stör- und Fehlercodes</li> <li>- 2 LED zur Anzeige der Flamme und von Brenner- bzw. STB-Störungen</li> <li>- Statusanzeige mit 2 LED</li> </ul> </li> </ul> <p>Anzeigen siehe Tab. 13 und 14</p> <ul style="list-style-type: none"> <li>- Frostschutz für Gebäude, WW-Speicher, Heizkessel</li> <li>- Variantenerkennung</li> <li>- Notbetriebsfunktionen</li> <li>- Pumpenschutzfunktionen</li> <li>- Hydraulische Systeme: Anwendungsbeispiele 1 bis 8 möglich</li> </ul>	
<b>Funktionen</b>	<b>Zusätzlich benötigtes Zubehör</b>
<ul style="list-style-type: none"> <li>● Heizkreis 1 (Pumpenheizkreis)               <ul style="list-style-type: none"> <li>- mit Raumregelgerät ( Fernbedienung) vielfältige Einsatzmöglichkeiten je nach Raumregelgerät</li> <li>- Berücksichtigung der Gebäudedynamik (Regelung über gemischte Außentemperatur)</li> <li>- Wochen- bzw. Tagesprogramm</li> <li>- Schnellabsenkung/Aufheizung</li> <li>- Sommer/Winterumschaltautomatik</li> <li>- Tages-Heizgrenzenautomatik</li> <li>- Adaption der Heizkennlinie</li> </ul> </li> </ul>	<ul style="list-style-type: none"> <li>- Raumregelgerät RRG (Seite 46/47) <u>oder</u></li> <li>- Heizkreismodul HKM entweder mit Schaltuhr EMS bzw. DSU oder mit Raumthermostat RAV, RTD bzw. RTW</li> </ul>
<ul style="list-style-type: none"> <li>● Warmwasserbereitung               <ul style="list-style-type: none"> <li>- Warmwasserladung mit absolutem Vorrang vor dem Pumpenheizkreis; bei Mischerheizkreis gleitender bzw. paralleler Vorrang vor den Heizkreisen</li> <li>- WW-Ladung nach Heizprogramm der Heizkreise bzw. 24h/Tag</li> <li>- reduzierte Warmwassertemperatur während der Absenckphasen des Heizprogramms möglich</li> <li>- Pumpennachlauf</li> <li>- Anti-Legionellenfunktion</li> <li>- WW-Zirkulationspumpe</li> </ul> </li> </ul>	<ul style="list-style-type: none"> <li>- Raumregelgerät RRG (ab SW 1.4) und Relaismodul CIR</li> </ul>
<ul style="list-style-type: none"> <li>● Mischerheizkreis aufschaltbar (nur 1 Stk.) <u>und/oder</u> Mischerheizkreis aufschaltbar (max. 15 Stk. möglich)</li> </ul>	<ul style="list-style-type: none"> <li>- Mischermodul CIM</li> <li>- Zonenregler ZR EC 1/2 bzw. EC MSR und 1 Busmodul CIB</li> </ul> <p><i>Hinweis:</i> für alle Zonenregler insgesamt nur 1 CIB notwendig</p>
<ul style="list-style-type: none"> <li>● Sonderanwendungen               <ul style="list-style-type: none"> <li>- Hydraulische Sonderanwendungen</li> <li>- Betriebsarten-Umschaltung per Telefon</li> <li>- Wärmetauscher-Heizkreis z.B. Torschleier, Lufterhitzer etc.</li> <li>- Externe Störmeldung</li> </ul> </li> <li>- Externe Störmeldung per Telefon</li> <li>- Kesselfolgeschaltung</li> </ul>	<p>siehe Anwendungsbeispiele (Seite 11 bis 17)</p> <ul style="list-style-type: none"> <li>- Telefon-Fernschalter TFS</li> <li>- Relaismodul CIR oder Hochtemperaturschaltung HTS 2</li> <li>- Relaismodul CIR oder Betriebs-Störmeldemodul BSM 2 (falls zusätzlich Störmeldung per Telefon)</li> <li>- Telefon-Störmeldemodul TSM-S, CIR und BSM 2</li> <li>- EUROCONTROL BCA 2</li> </ul> <p>inkl. 1 Busmodul CIB (je Kessel 1 Stck. CIB)</p>
<p>1) Im Auslieferungszustand ist der WGB 2 nur bedingt funktionsfähig. Für einen vollfunktionsfähigen Betrieb muss das Raumregelgerät RRG <u>oder</u> das Heizkreismodul HKM plus Schaltuhr EMS (integrierbar im HKM) <u>oder</u> das HKM plus Schaltuhr DSU (extern) angeschlossen sein.</p>	

Abb. 1 Abmessungen und Anschlüsse

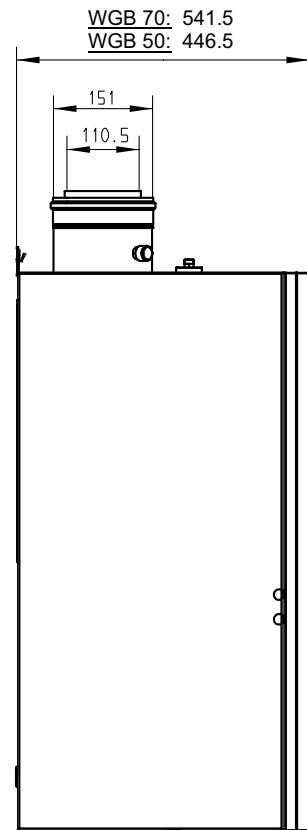
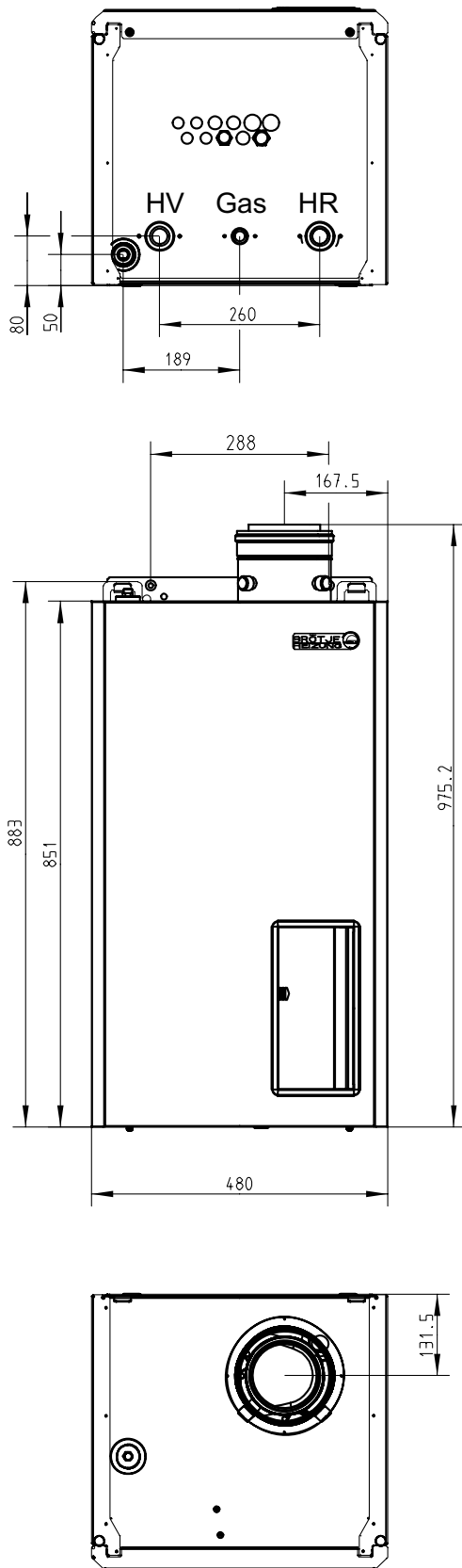

Modell	WGB 2.50	WGB 2.70
HV - Heizungsvorlauf	G 1 1/2"	G 1 1/2"
HR - Heizungsrücklauf	G 1 1/2"	G 1 1/2"
Gas - Gasanschluss	G 3/4"	G 3/4"
KA - Kondenswasseranschluss	Ø 25 mm	Ø 25 mm

## TECHNISCHE DATEN

Tab. 2 Technische Daten			WGB 2.50	WGB 2.70
Modell			WGB 2.50	WGB 2.70
Produkt-ID-Nr.			CE-0085BL0514	
VDE-Reg.-Nr.			137392 G	
Nennwärmebelastungsbereich		kW	12,0 - 50,0	17,0 - 70,0
Nennwärmeleistungsbereich	80/60°C	kW	11,5 - 48,5	16,4 - 67,9
	50/30°C	kW	12,8 - 51,9	18,3 - 72,5
Daten für die Auslegung des Schornsteins nach DIN 4705 (raumlufthängiger Betrieb)				
Abgastemperatur	80/60°C	°C	62	64
	50/30°C	°C	46	47
Abgasmassenstrom bei Erdgas	80/60°C	g/s	5,9 - 24,6	8,4 - 34,4
	50/30°C	g/s	5,5 - 23,5	7,8 - 32,9
Abgasmassenstrom bei Flüssiggas	80/60°C	g/s	5,6 - 23,5	8,0 - 32,8
	50/30°C	g/s	5,2 - 22,4	7,4 - 31,3
Anschlussdruck Erdgas			min. 18 mbar - max. 25 mbar	
CO <sub>2</sub> -Gehalt Erdgas		%	8,3 - 8,8	
Anschlussdruck Flüssiggas			min. 42,5 mbar - max. 57,5 mbar	
CO <sub>2</sub> -Gehalt Flüssiggas		%	9,5 - 10,5	
max. Förderdruck am Abgasstutzen		mbar	1,1	1,1
Verbrennungsluft-/abgasanschluss		mm	110/150	110/150
Anschlusswerte				
Elektroanschluss		V/Hz	230 / 50	230 / 50
max. elektr. Leistungsaufnahme		W	75	100
Max. Wasserdruck		bar	4,0	4,0
Max. erreichbare Vorlauftemperatur		°C	85	85
Kesselgewicht		kg	63	74
Kesselwasserinhalt		l	4,7	5,8
Höhe		mm	851	851
Breite		mm	480	480
Tiefe		mm	447	542

## Zuluftöffnungen

Bei raumluftabhängigem Betrieb des Wandkessels muss der Aufstellungsraum eine ausreichend dimensionierte Öffnung für Verbrennungsluft aufweisen. Der Anlagenbetreiber ist darauf hinzuweisen, daß die Öffnung nicht zugestellt oder verstopft werden darf, und daß der Anschlussstutzen für Verbrennungsluft an der Oberseite des Wandkessels freigehalten werden muss.

## Saubere Verbrennungsluft!



Der WGB 2 darf nur in Räumen mit sauberer Verbrennungsluft aufgestellt werden. Es darf auf keinen Fall z.B. Blütenstaub oder dergleichen durch die Ansaugöffnungen ins Geräteinnere eindringen können!

Der WGB 2 entspricht im Auslieferungszustand bei raumluftunabhängigem Betrieb der Schutzart IPX4D.

## Betrieb in Naßräumen

Bei Aufstellung in Naßräumen müssen nachstehende Bedingungen erfüllt sein:

1. Raumluftunabhängiger Betrieb
2. Zur Einhaltung der Schutzart IPX4D:
  - Betrieb nur mit Raumregelgerät RRG im Wohnbereich oder
  - Betrieb mit Heizkreismodul HKM (ohne Schaltuhr EMS!) mit Schaltuhr DSU im Wohnbereich
3. Es müssen alle ab- bzw. ankommenden elektr. Leitungen durch die Zugentlastungsverschraubungen geführt und festgesetzt werden. Die Verschraubungen sind fest anzuziehen sodaß kein Wasser in das Gehäuseinnere eindringen kann!

## Hinweise zum Einbauort

Bei der Installation des Gerätes für Heizbetrieb oder in Verbindung mit einem Speicher ist zu beachten:

Um Wasserschäden zu vermeiden, insbesondere durch mögliche Leckagen am Speicher, sind installationsseitig geeignete Vorkehrungen zu treffen.

Die Pumpen für Heizkreise und Speicherladung sind bauseits zu stellen, siehe Anwendungsbeispiele 1 bis 11 und Abb. 5, Seite 20 (Hydraulischer Widerstand).

## Pumpen bzw. hydraulische Anwendungen

Abb. 4 Abstände WGB 2 in Bad- bzw. Duschräumen

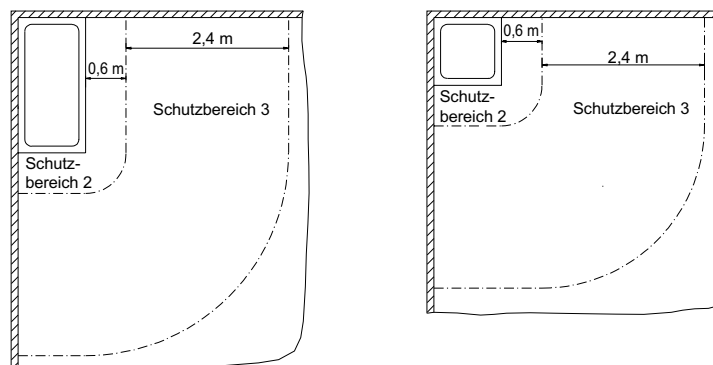

Der Wandkessel WGB 2 entspricht der Schutzart IPX4D (Schutzbereich 2) nach VDE 0100, Teil 701 und darf in dem Schutzbereich 2 installiert werden (siehe auch obige Hinweise "Betrieb in Naßräumen").

Im Schutzbereich 1 und 2 sind nur festverlegte Leitungen gemäß VDE 0100, Teil 701 zulässig!

Bei Einbau des Wandkessels WGB 2 in Bad- oder Duschräume im Wohnbereich sind die Sicherheitsbereiche und Mindestabstände nach VDE 0100, Teil 701 zu beachten.

Bei der Bemessung der Abstände werden z.B. Mauern und feste Trennwände berücksichtigt.

# Gas-Brennwertkessel Serie WGB 2.50

Abb. 2 Schaltplan WGB 2.50

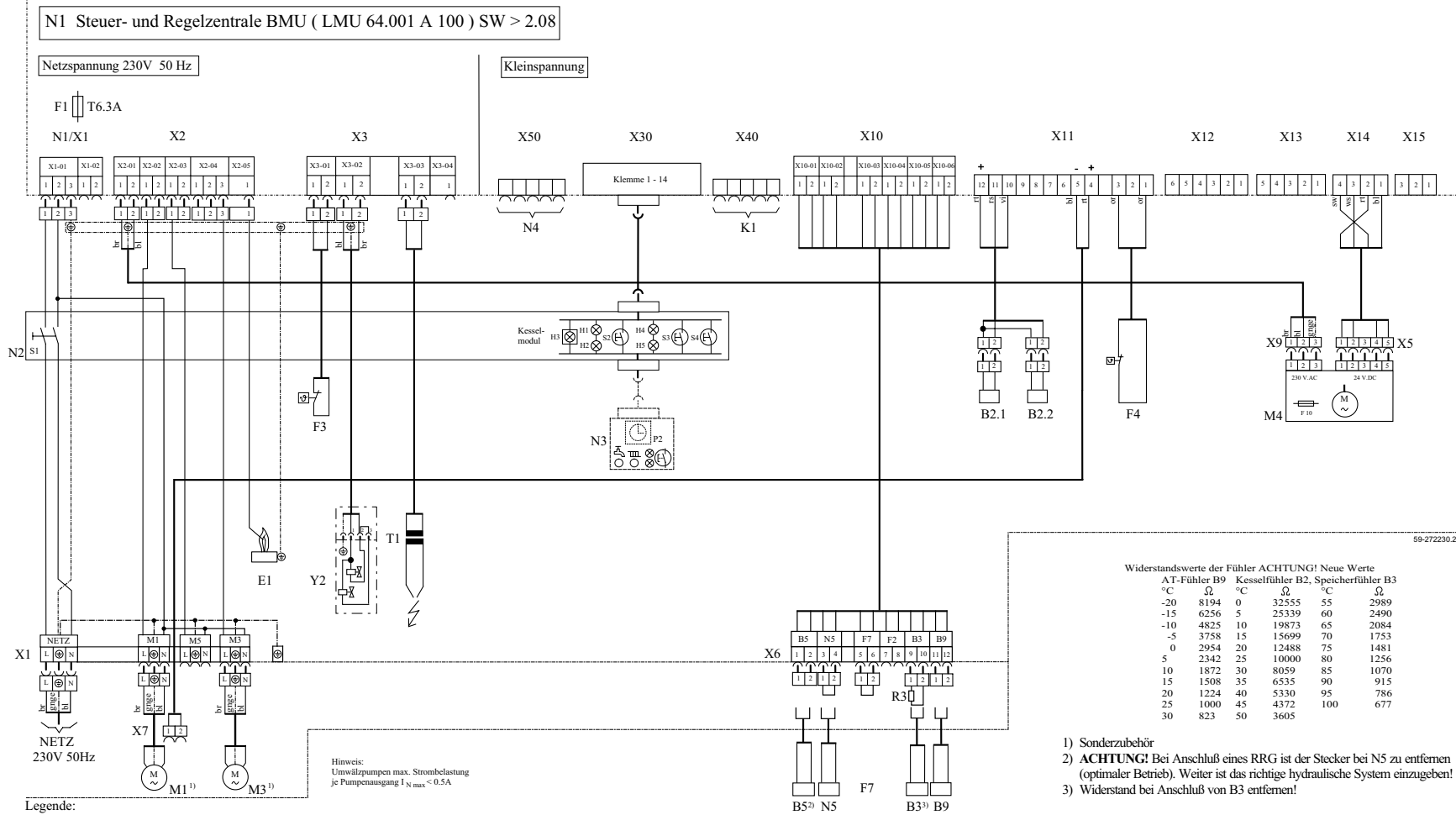

N1 Steuer- und Regelzentrale BMU ( LMU 64.001 A 100 ) SW > 2.08

Netzspannung 230V 50 Hz

Kleinspannung

F1 T6.3A

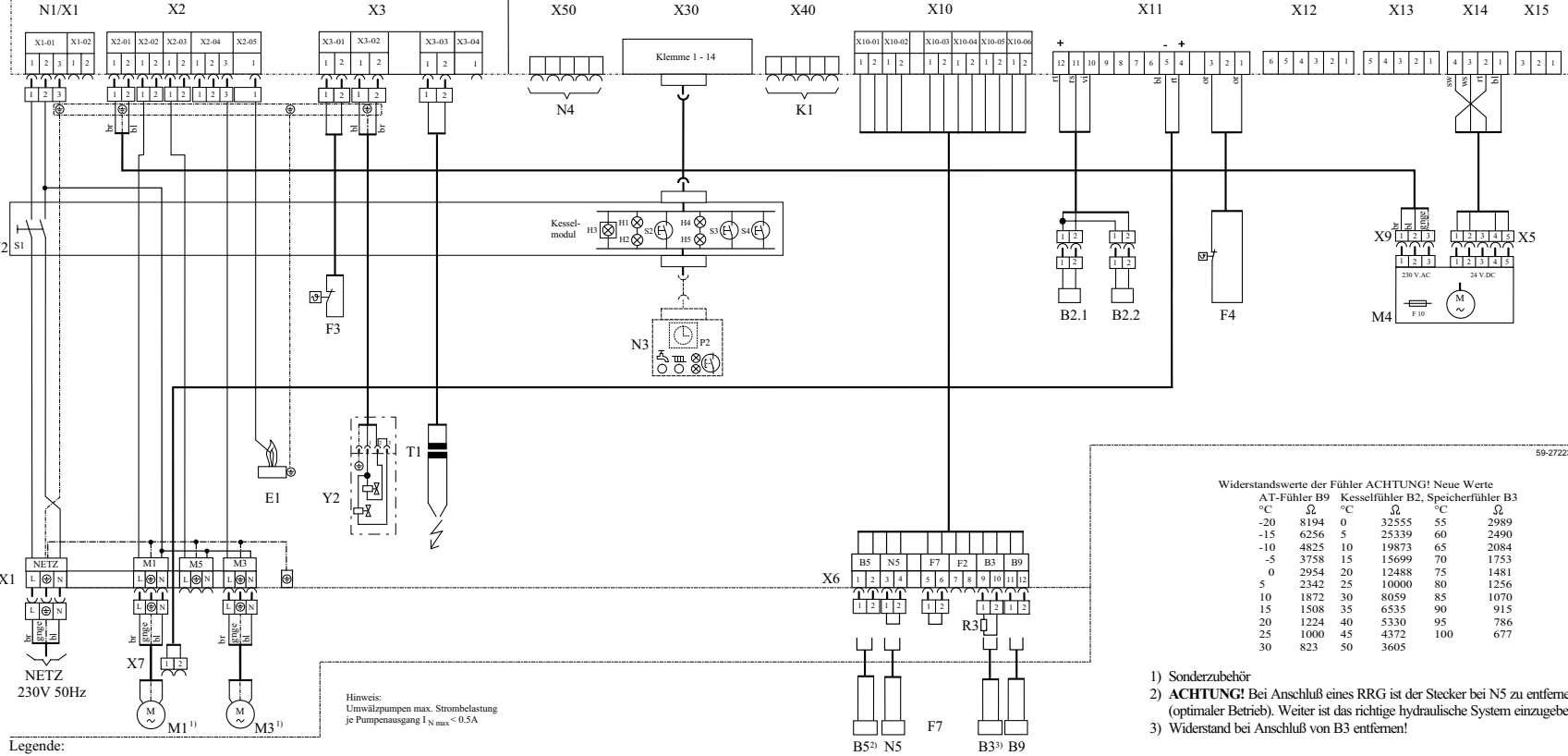

Legende:

- |  |   |   |                                |
|--|---|---|--------------------------------|
| B2.1 Kesselvorlauffühler QAK 36.670                | F10 Sicherung Gebläse                   | N1 Steuer- und Regelzentrale LMU 64.001 A 100   | R3 Ersatzwiderstand 1 K Ohm    |
| B2.2 Kesselrücklauffühler QAL 36                   | H1 Anzeige Störung ( rot )              | N2 Kesselmodul                                  | T1 Zündtrafo                   |
| B3 Speicherfühler QAZ 36 <sup>1)</sup>             | H2 Anzeige Brennerbetrieb ( grün )      | N3 Heizkreismodul HKM <sup>1)</sup>             | Y2 Gasmagnetventil (RAC 206 V) |
| B5 Raumregelgerät RRG (Typ QAA 73) <sup>1)2)</sup> | H3 Anzeige Betriebszustand              | N5 Raumtemperaturregler/Schaltuhr <sup>1)</sup> | X5 Steckvorrichtung Gebläse    |
| B9 Außentemperaturfühler QAC 34                    | H4 Anzeige Temperatur                   | S1 Betriebsschalter                             | X6 Klemmenleiste Fühler        |
| E1 Ionisationelektrode                             | H5 Anzeige P                            | S2 Taster Entriegelung                          | X7 Steckvorrichtung Pumpe M1   |
| F1 Sicherung T6.3A                                 | M1 Pumpe, Pumpenheizkreis <sup>1)</sup> | S3 Taster Anzeigemodus                          | X9 Steckvorrichtung Gebläse    |
| F2 Progr. Eingang                                  | M3 Speicherladepumpe <sup>1)</sup>      | S4 Taster Schornsteinfeger                      |                                |
| F3 Sicherheitstemperaturbegrenzer 110°C            | M4 Brennergebläse                       |   |                                |
| F4 Wasserdruckwächter                              | M5 Progr. Ausgang                       |   |                                |
| F7 Temperaturwächter                               |   |   |                                |

Hinweis:  
Umwälzpumpen max. Strombelastung  
je Pumpenausgang I<sub>N max</sub> < 0.5A

Widerstandswerte der Fühler ACHTUNG! Neue Werte

°C	AT-Fühler B9		Kesselfühler B2		Speicherfühler B3	
	Ω	°C	Ω	°C	Ω	°C
-20	8194	0	32555	55	2989	
-15	6256	5	25339	60	2490	
-10	4825	10	19873	65	2084	
-5	3758	15	15699	70	1753	
0	2954	20	12488	75	1481	
5	2342	25	10000	80	1256	
10	1872	30	8059	85	1070	
15	1508	35	6535	90	915	
20	1224	40	5330	95	786	
25	1000	45	4372	100	677	
30	823	50	3605			

- 1) Sonderzubehör
- 2) **ACHTUNG!** Bei Anschluß eines RRG ist der Stecker bei N5 zu entfernen (optimaler Betrieb). Weiter ist das richtige hydraulische System einzugeben!
- 3) Widerstand bei Anschluß von B3 entfernen!



# Gas-Brennwertkessel Serie WGB 2.70

Abb. 3 Schaltplan WGB 2.70

SCHALTPLAN WGB 2.70

BRÖTJE  
HEIZUNG

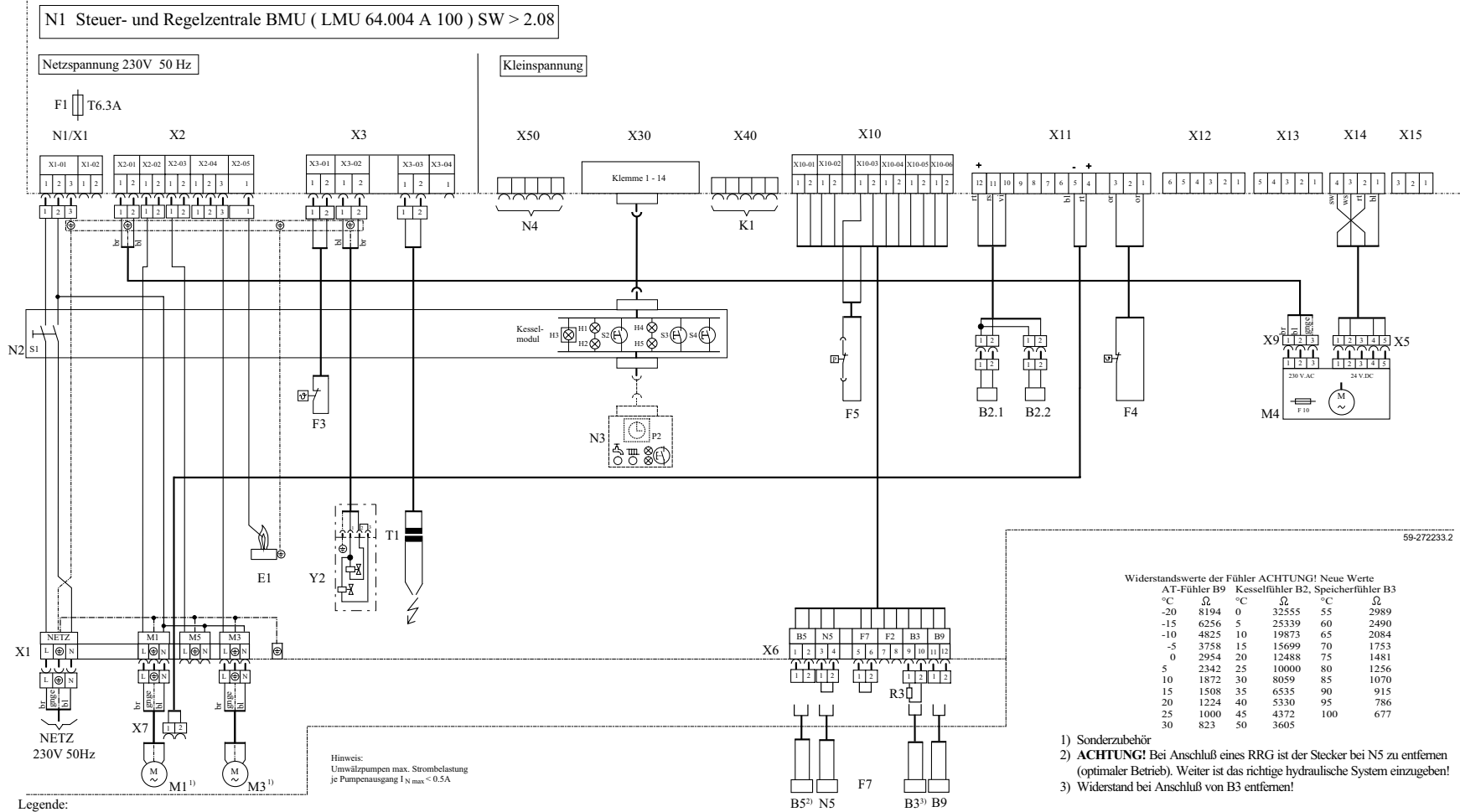

N1 Steuer- und Regelzentrale BMU ( LMU 64.004 A 100 ) SW > 2.08

Netzspannung 230V 50 Hz

Kleinspannung

F1 T6.3A

N1/X1

X2

X3

X50

X30

X40

X10

X11

X12

X13

X14

X15

N2 S1

E1

Y2

T1

Kesselmodul

N3

P2

X6

B5

N5

F7

F2

B3

B9

B5<sup>2)</sup>

N5

B3<sup>3)</sup>

B9

58-272233.2

Widerstandswerte der Fühler ACHTUNG! Neue Werte

AT-Fühler B9		Kesselfühler B2, Speicherfühler B3	
°C	Ω	°C	Ω
-20	8194	0	32555
-15	6256	5	25339
-10	4825	10	19873
-5	3758	15	15699
0	2954	20	12488
5	2342	25	10000
10	1872	30	8059
15	1508	35	6535
20	1224	40	5330
25	1000	45	4372
30	823	50	3605

Hinweis:  
Umwälzpumpen max. Strombelastung  
je Pumpenausgang I<sub>N</sub> max < 0.5A

Legende:

- B2.1 Kesselvorlauffühler QAK 36.670
- B2.2 Kesselrücklauffühler QAL 36
- B3 Speicherfühler QAZ 36 <sup>1)</sup>
- B5 Raumregelgerät RRG (Typ QAA 73) <sup>1)2)</sup>
- B9 Außentemperaturfühler QAC 34
- E1 Ionisationselektrode
- F1 Sicherung T6.3A
- F2 Progr. Eingang
- F3 Sicherheitstemperaturbegrenzer 110°C
- F4 Wasserdruckwächter
- F5 Gasdruckwächter
- F7 Temperaturwächter
- F10 Sicherung Gebläse
- H1 Anzeige Störung ( rot )
- H2 Anzeige Brennerbetrieb ( grün )
- H3 Anzeige Betriebszustand
- H4 Anzeige Temperatur
- H5 Anzeige P
- M1 Pumpe, Pumpenheizkreis <sup>1)</sup>
- M3 Speicherladepumpe <sup>1)</sup>
- M4 Brennergebläse
- M5 Progr. Ausgang
- N1 Steuer- und Regelzentrale LMU 64.001 A 100
- N2 Kesselmodul
- N3 Heizkreismodul HKM <sup>1)</sup>
- N5 Raumtemperaturregler/Schaltuhr <sup>1)</sup>
- S1 Betriebsschalter
- S2 Taster Entriegelung
- S3 Taster Anzeigemodus
- S4 Taster Schornsteinfeger
- R3 Ersatzwiderstand 1 K Ohm
- T1 Zündtrafo
- Y2 Gasmagnetventil ( 230V AC )
- X1 Klemmenleiste NETZ
- X5 Steckvorrichtung Gebläse
- X6 Klemmenleiste Fühler
- X7 Steckvorrichtung Pumpe M1
- X9 Steckvorrichtung Gebläse

- 1) Sonderzubehör
- 2) ACHTUNG! Bei Anschluß eines RRG ist der Stecker bei N5 zu entfernen (optimaler Betrieb). Weiter ist das richtige hydraulische System einzugeben!
- 3) Widerstand bei Anschluß von B3 entfernen!

# STANDARDANWENDUNGEN

**Anwendungsbeispiel 1a:** Ein Pumpenheizkreis mit Raumregelgerät RRG (B5) oder Heizkreismodul HKM (N3) und EMS (bzw. DSU), inkl. Speichertemperaturregelung (Hydr. System "2")

Legende:

- B3 Speicherfühler QAZ 36 \*)
- B5 Raumregelgerät RRG \*) 1)
- B9 Außentemperaturfühler QAC 34
- M1 Pumpe Pumpenheizkreis \*)
- M3 Speicherladepumpe \*)
- N Steuer- und Regeleinheit
- N3 Heizkreismodul HKM \*) 1)
- \*) Zubehör
- 1) alternativ RRG oder HKM und EMS (bzw. DSU)

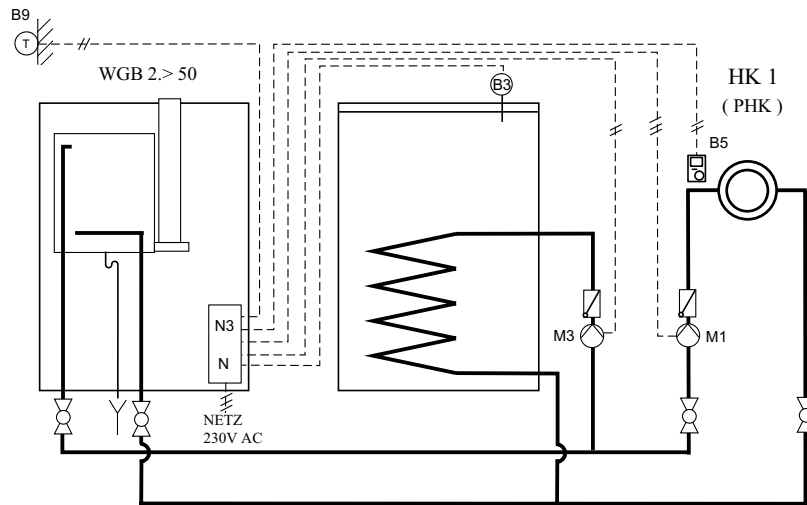

**Anwendungsbeispiel 1b:** Ein Pumpenheizkreis mit Raumregelgerät RRG (B5) oder Heizkreismodul HKM (N3) und EMS (bzw. DSU), inkl. Speichertemperaturregelung, mit hydraulischer Weiche und Pumpe M6 für Pumpenheizkreis

Legende:

- B3 Speicherfühler QAZ 36 \*)
- B5 Raumregelgerät RRG \*) 1)
- B9 Außentemperaturfühler QAC 34
- M1 Pumpe Pumpenheizkreis \*) (für die hydraulische Weiche)
- M3 Speicherladepumpe \*)
- M6 Pumpe Pumpenheizkreis \*)
- N Steuer- und Regeleinheit
- N3 Heizkreismodul HKM \*) 1)
- N6 TemperaturmodulCITF \*) (für B6 und M6)

\*) Zubehör

- 1) alternativ RRG oder HKM und EMS (bzw. DSU)

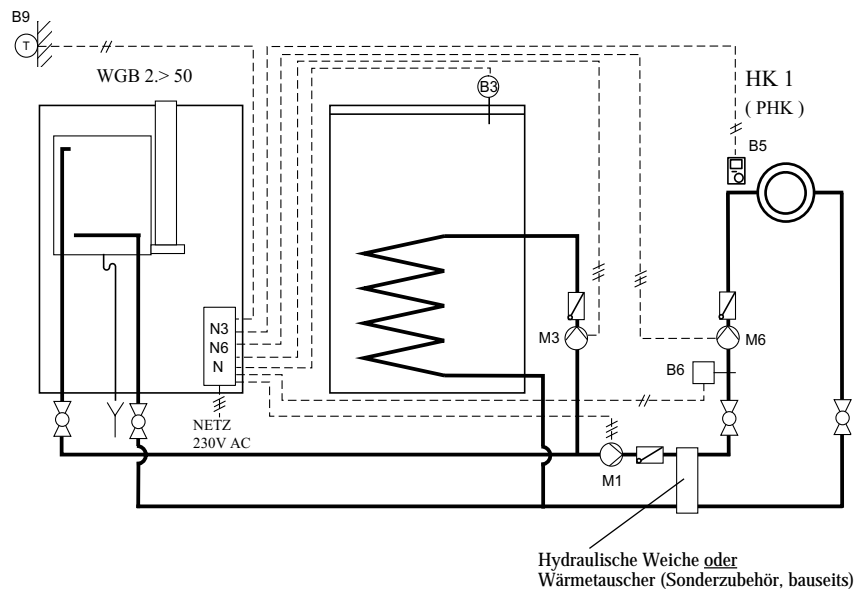

**Hinweis für alle Anwendungsbeispiele:**

Die Darstellung der Speicher ist nur schematisch. Die Speicher TS 120/160 können unter den WGB2 gestellt werden, der Speicher TS 200 kann an einer beliebigen Stelle stehen.

**Anwendungsbeispiel 2a:** Ein Pumpen- und ein Mischerheizkreis mit Raumregelgerät RRG (B5),  
(Hydr. System "50") inkl. Speichertemperaturregelung  
*alternativ:* Ein Pumpenheizkreis mit Heizkreismodul HKM und Schaltuhr EMS (bzw. DSU)  
und ein Mischerheizkreis mit Raumregelgerät RRG  
*alternativ:* Ein Mischerheizkreis mit Zonenregler ZR EC 1/2 (N7, K1)

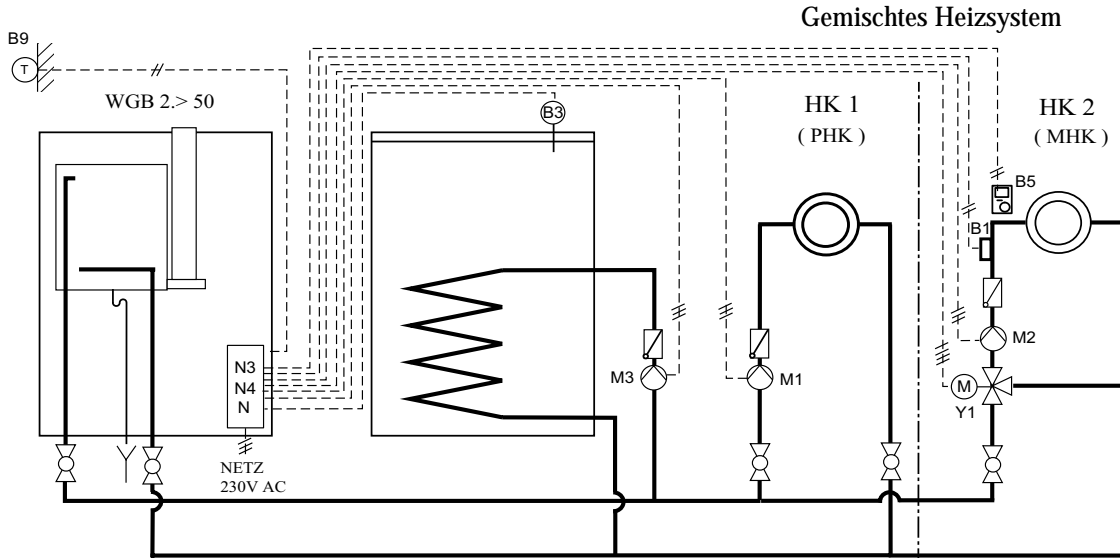

Legende:

- |                                 |                              |                          |
|---------------------------------|------------------------------|--------------------------|
| B1 Vorlauffühler QAD 36 *)      | M1 Pumpe Pumpenheizkreis *)  | N3 Heizkreismodul HKM *) |
| B3 Speicherfühler QAZ 36 *)     | M2 Pumpe Mischerheizkreis *) | N4 Mischmodul CIM *)     |
| B5 Raumregelgerät RRG *)        | M3 Speicherladepumpe *)      | N7 Zonenregler ZR EC 1/2 |
| B9 Außentemperaturfühler QAC 34 | N Steuer- und Regeleinheit   | Y1 Mischer *)            |
| K1 Busmodul CIB *)              |                              | *) Zubehör               |

**Anwendungsbeispiel 2b:** Ein Pumpen- und ein Mischerheizkreis mit Raumregelgerät RRG (B5),  
(Hydr. System "50") inkl. Speichertemperaturregelung, mit hydraulischer Weiche und Zubringerpumpe M5  
*alternativ:* Ein Pumpenheizkreis mit Heizkreismodul HKM und Schaltuhr EMS (bzw. DSU)  
und ein Mischerheizkreis mit Raumregelgerät RRG  
*alternativ:* Ein Mischerheizkreis mit Zonenregler ZR EC 1/2 (N7, K1)

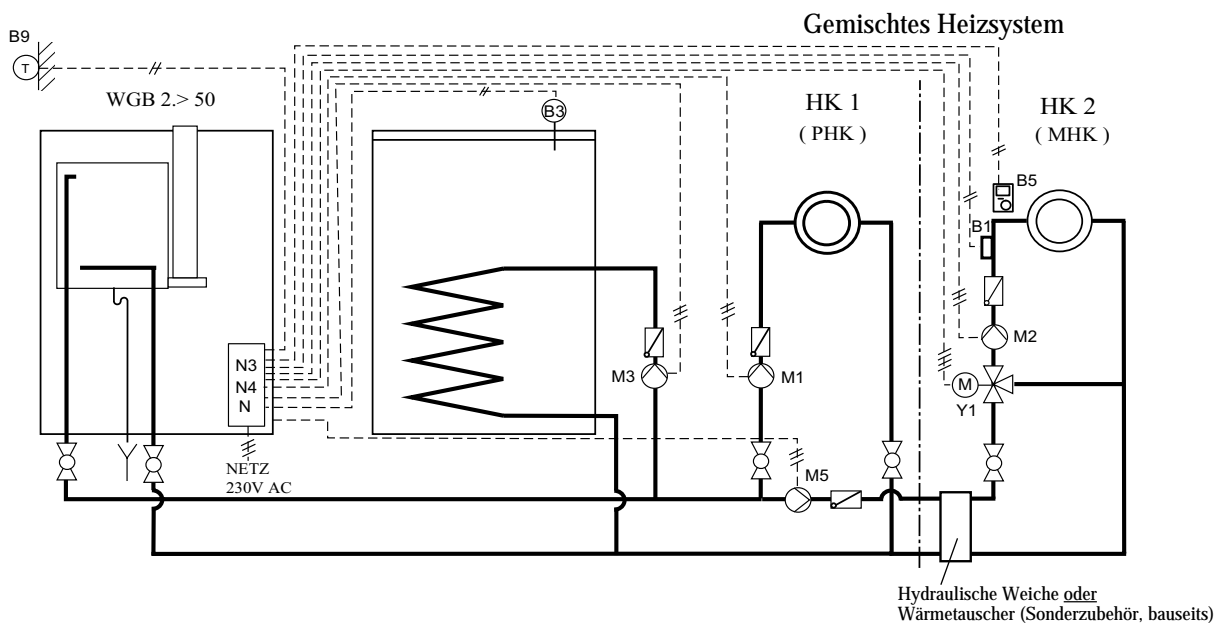

Legende:

- |                                 |                              |                          |
|---------------------------------|------------------------------|--------------------------|
| B1 Vorlauffühler QAD 36 *)      | M1 Pumpe Pumpenheizkreis *)  | N3 Heizkreismodul HKM *) |
| B3 Speicherfühler QAZ 36 *)     | M2 Pumpe Mischerheizkreis *) | N4 Mischmodul CIM *)     |
| B5 Raumregelgerät RRG *)        | M3 Speicherladepumpe *)      | N7 Zonenregler ZR EC 1/2 |
| B9 Außentemperaturfühler QAC 34 | M5 Zubringerpumpe WT *)      | Y1 Mischer *)            |
| K1 Busmodul CIB *)              | N Steuer- und Regeleinheit   | *) Zubehör               |

Hydraulische Weiche oder Wärmetauscher (Sonderzubehör, bauseits)

# STANDARDANWENDUNGEN

**Anwendungsbeispiel 3:** Zwei Pumpenheizkreise mit Mischermodule CIM und Raumregelgerät RRG (B5),  
 (Hydr. System "34") inkl. Speichertemperaturregelung  
*alternativ:* Ein Pumpenheizkreis mit Heizkreismodule HKM und Schaltuhr EMS (bzw. DSU) und  
 ein Pumpenheizkreis CIM (N4) mit Raumregelgerät RRG

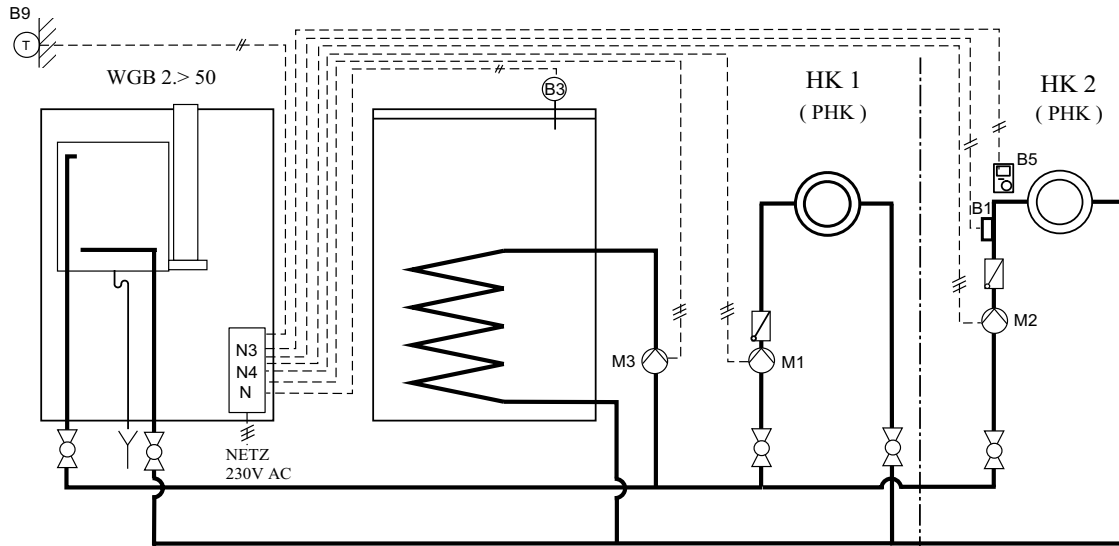

Legende:

- |    |                              |    |                            |            |                        |
|----|------------------------------|----|----------------------------|------------|------------------------|
| B1 | Vorlauffühler QAD36 *)       | M1 | Pumpe Pumpenheizkreis 1 *) | N3         | Heizkreismodule HKM *) |
| B3 | Speicherfühler QAZ 36 *)     | M2 | Pumpe Pumpenheizkreis 2 *) | N4         | Mischermodule CIM *)   |
| B5 | Raumregelgerät RRG *)        | M3 | Speicherladepumpe *)       | *) Zubehör |                        |
| B9 | Außentemperaturfühler QAC 34 | N  | Steuer- und Regeleinheit   |            |                        |

**Anwendungsbeispiel 4:** Ein Pumpen- und ein Mischerheizkreis mit Raumregelgerät RRG (B5) gemischtes Heizsystem,  
 (Hydr. System "66") inkl. Speichertemperaturregelung und ein weiterer Mischerheizkreis  
 mit Zonenregler ZR EC 1/2 (N7) getrennter Heizkreis (bis zu 15 Stk.)  
*alternativ:* Ein Pumpenheizkreis mit Heizkreismodule HKM und Schaltuhr EMS (bzw. DSU)  
 und ein Mischerheizkreis CIM (N4) mit Raumregelgerät RRG  
*alternativ:* Beide Mischerheizkreise mit Zonenregler ZR EC 1/2 (N7, K1)

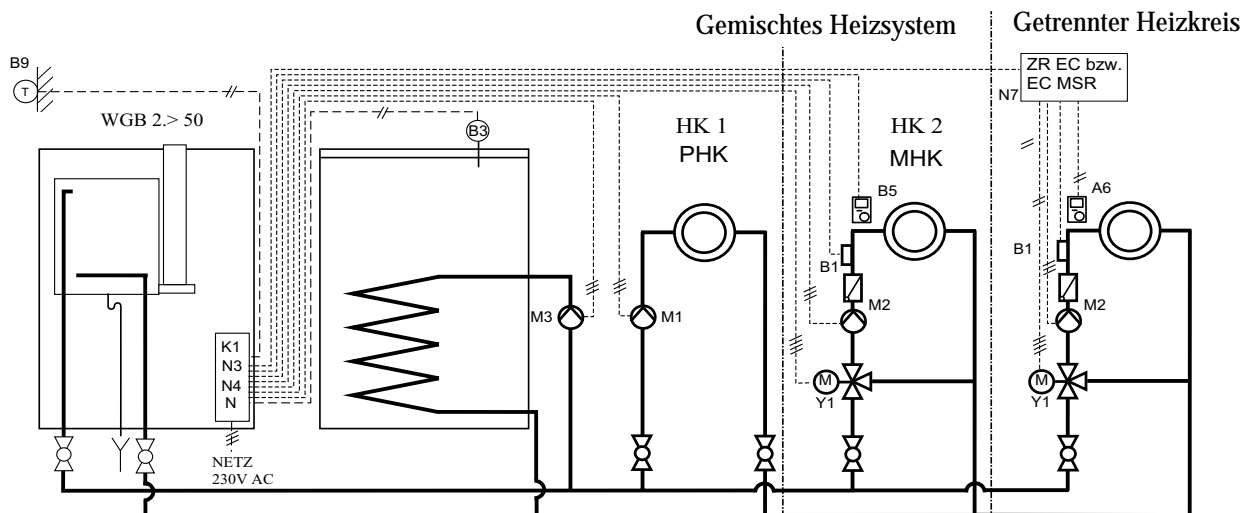

Legende:

- |    |                              |            |                               |
|----|------------------------------|------------|-------------------------------|
| B1 | Vorlauffühler QAD 36 *)      | M3         | Speicherladepumpe *)          |
| B3 | Speicherfühler QAZ 36 *)     | N          | Steuer- und Regeleinheit      |
| B5 | Raumregelgerät RRG *)        | N3         | Heizkreismodule HKM *)        |
| B9 | Außentemperaturfühler QAC 34 | N4         | Mischermodule CIM *)          |
| K1 | Busmodule CIB *)             | N7         | Zonenregler ZR EC bzw. EC MSR |
| M1 | Pumpe Pumpenheizkreis *)     | Y1         | Mischer *)                    |
| M2 | Pumpe Mischerheizkreis *)    | *) Zubehör |                               |

Legende ZR EC bzw. EC MSR:

- |            |                           |
|------------|---------------------------|
| A6         | Raumregelgerät QAA 70 *)  |
| B1         | Vorlauffühler QAD 21 *)   |
| M2         | Pumpe Mischerheizkreis *) |
| N7         | ZR EC bzw. EC MSR         |
| Y1         | Mischer *)                |
| *) Zubehör |                           |

**Anwendungsbeispiel 5a:** Ein Mischerheizkreis CIM (N4) mit Raumregelgerät RRG (B5),  
(Hydr. System "50") inkl. Speichertemperaturregelung  
ALternativ: Mischerheizkreis mit Zonenregler ZR EC 1/2 (N7, K1)

**Anwendungsbeispiel 5b:** dito, jedoch mit hydraulischer Weiche

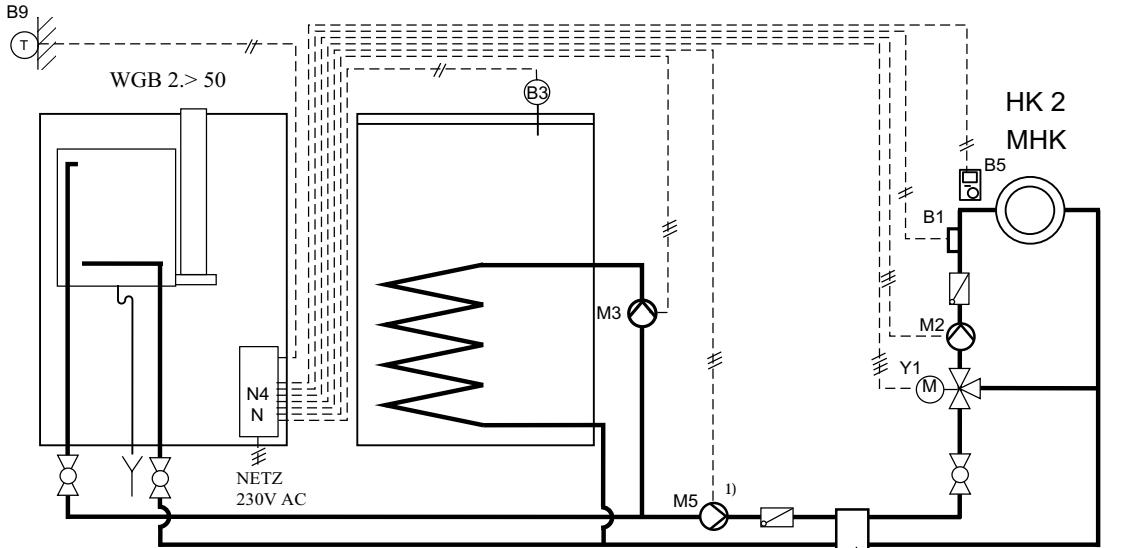

Legende:

B1 Vorlauffühler QAD 36 \*)  
B3 Speicherfühler QAZ 36 \*)  
B5 Raumregelgerät RRG \*)  
B9 Außentemperaturfühler QAC 34

K1 Busmodul CIB \*)  
M2 Pumpe Mischerheizkreis \*)  
M3 Speicherladepumpe \*)  
M5 Zubringerpumpe \*) 1)  
N Steuer- und Regeleinheit

N4 Mischermodul CIM \*)  
N7 Zonenregler ZR EC 1/2  
Y1 Mischer \*)

\*) Zubehör  
1) Bauteile entfallen bei Anwendung 5a

Hydraulische Weiche oder Wärmetauscher (Sonderzubehör, bauseits) 1)

**Anwendungsbeispiel 6a:** Ein Pumpen- und ein Mischerheizkreis CIM (N4) mit Raumregelgerät RRG (B5)  
(Hydr. System "66") gemischtes Heizsystem, inkl. Speichertemperaturregelung und ein weiterer Mischerheizkreis  
mit Zonenregler ZR EC 1/2 (N7) getrennter Heizkreis (bis zu 15 Stk.)  
alternativ: Ein Pumpenheizkreis mit Heizkreismodul HKM und Schaltuhr EMS (bzw. DSU) und  
ein Mischerheizkreis mit Raumregelgerät RRG  
alternativ: Beide Mischerheizkreise mit Zonenregler ZR EC 1/2 (N5)

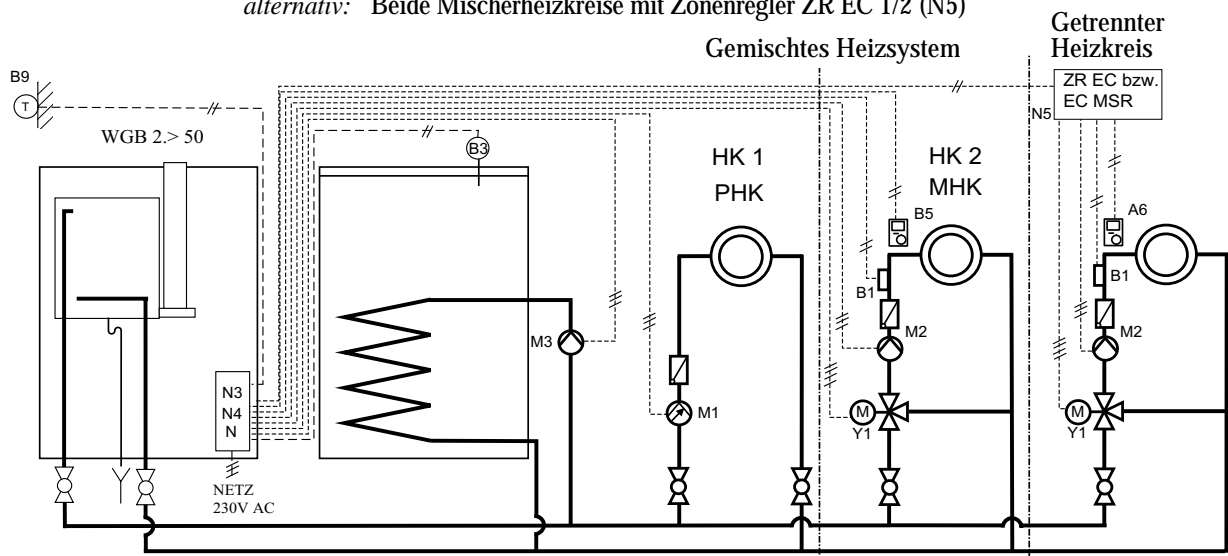

Legende:

B1 Vorlauffühler QAD36 \*)  
B3 Speicherfühler QAZ 36 \*)  
B5 Raumregelgerät RRG \*)  
B9 Außentemperaturfühler QAC 34  
M1 Pumpe Pumpenheizkreis \*)  
M2 Pumpe Mischerheizkreis \*)

M3 Speicherladepumpe \*)  
N Steuer- und Regeleinheit  
N3 Heizkreismodul HKM \*)  
N4 Mischermodul CIM \*)  
N7 Zonenregler ZR EC bzw. EC MSR  
Y1 Mischer \*)  
\*) Zubehör

Legende ZR EC bzw. EC MSR:

A6 Raumregelgerät QAA 70 \*)  
B1 Vorlauffühler QAD 21 \*)  
K1 Busmodul CIB \*)  
M2 Pumpe Mischerheizkreis  
N7 Zonenregler ZR EC bzw. EC MSR  
Y1 Mischer \*)  
\*) Zubehör

# SONDERANWENDUNGEN

**Anwendungsbeispiel 6b:** Ein Pumpen- und ein Mischerheizkreis CIM (N4) mit Raumregelgerät RRG (B5) gemischtes Heizsystem, inkl. Speichertemperaturregelung mit hydraulischer Weiche und ein weiterer Mischerheizkreis mit Zonenregler ZR EC 1/2 (N7) getrennter Heizkreis (bis zu 15 Stk.)  
*alternativ:* Ein Pumpenheizkreis mit Heizkreismodul HKM und Schaltuhr EMS (bzw. DSU) und ein Mischerheizkreis mit Raumregelgerät RRG

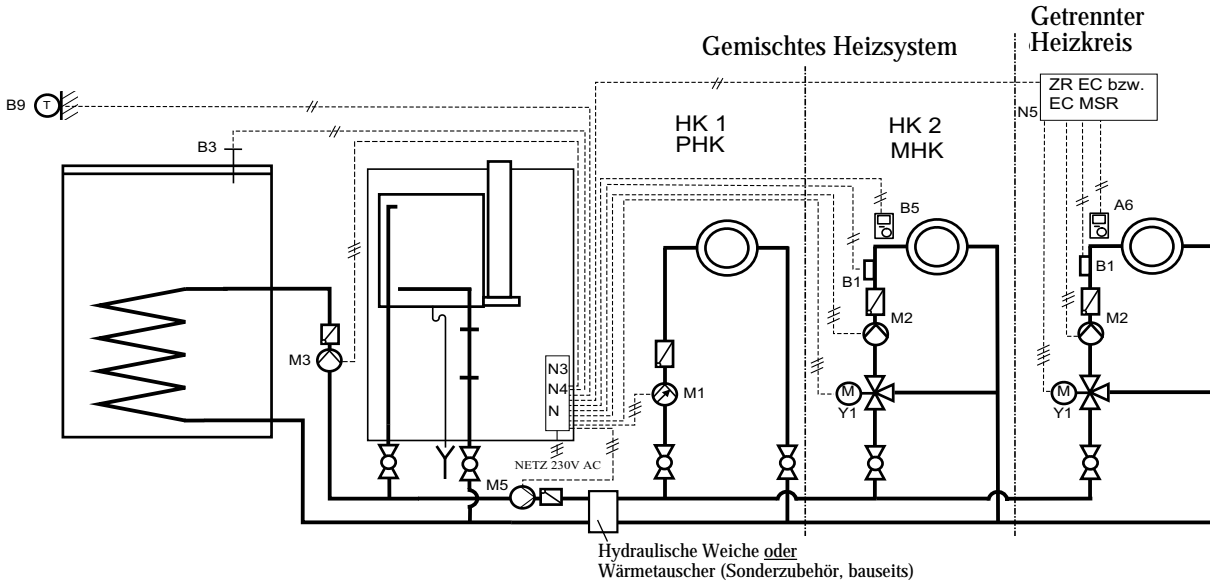

Legende:  
siehe Anwendungsbeispiel 6a

M5 Zubringerpumpe \*)  
\*) Zubehör

Legende ZR EC bzw. EC MSR:  
siehe Anwendungsbeispiel 6a

**Anwendungsbeispiel 6c:** Ein Pumpen- und ein Mischerheizkreis CIM (N4) mit Raumregelgerät RRG (B5) gemischtes Heizsystem, inkl. Speichertemperaturregelung, Warmwasserspeicher hinter der hydraulischen Weiche und ein weiterer Mischerheizkreis mit Zonenregler ZR EC 1/2 (N7) getrennter Heizkreis (bis zu 15 Stk.)  
*alternativ:* Ein Pumpenheizkreis mit Heizkreismodul HKM und Schaltuhr EMS (bzw. DSU) und ein Mischerheizkreis mit Raumregelgerät RRG

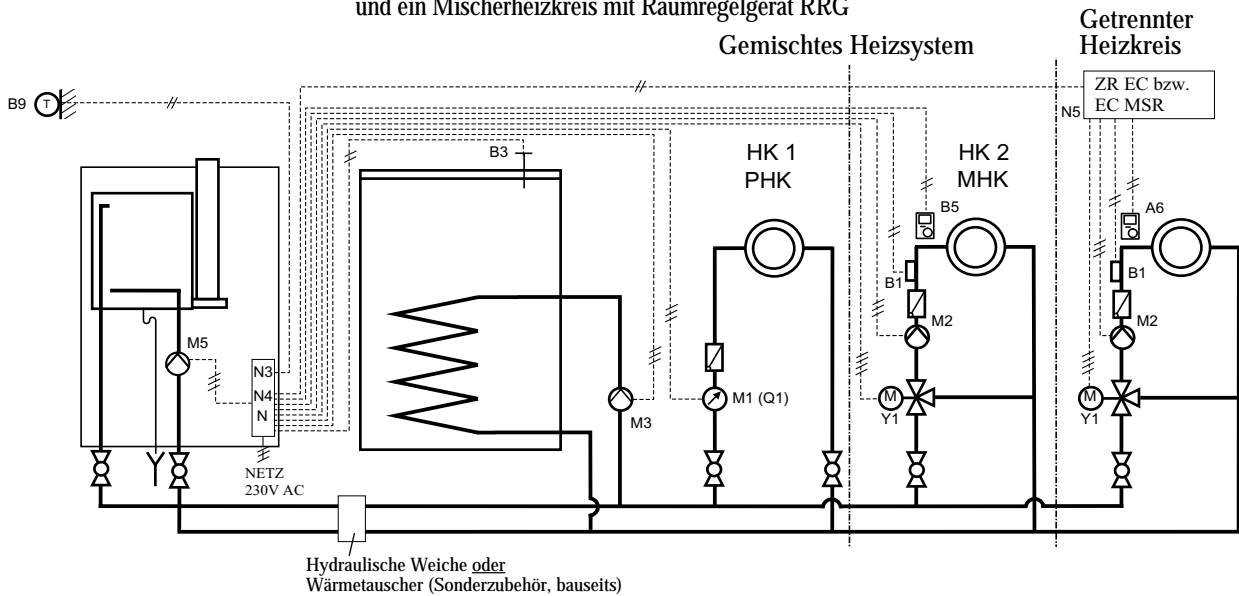

Legende:  
siehe Anwendungsbeispiel 6a

M5 Zubringerpumpe \*)  
\*) Zubehör

Legende ZR EC bzw. EC MSR:  
siehe Anwendungsbeispiel 6a

**Hinweis:** Der WW-Speicher ist hydraulisch hinter der hydraulischen Weiche angeordnet und nur mit der HTS 2 ansteuerbar (Zubehör)!

Anwendungsbeispiel 7: Drei Pumpenheizkreise mit Raumtemperaturregler RTW (N6, N7 und N8) und HTS 2 inkl. Speichertemperaturregelung (bei unterschiedlichen Heizkreisen), mit hydraulischer Weiche

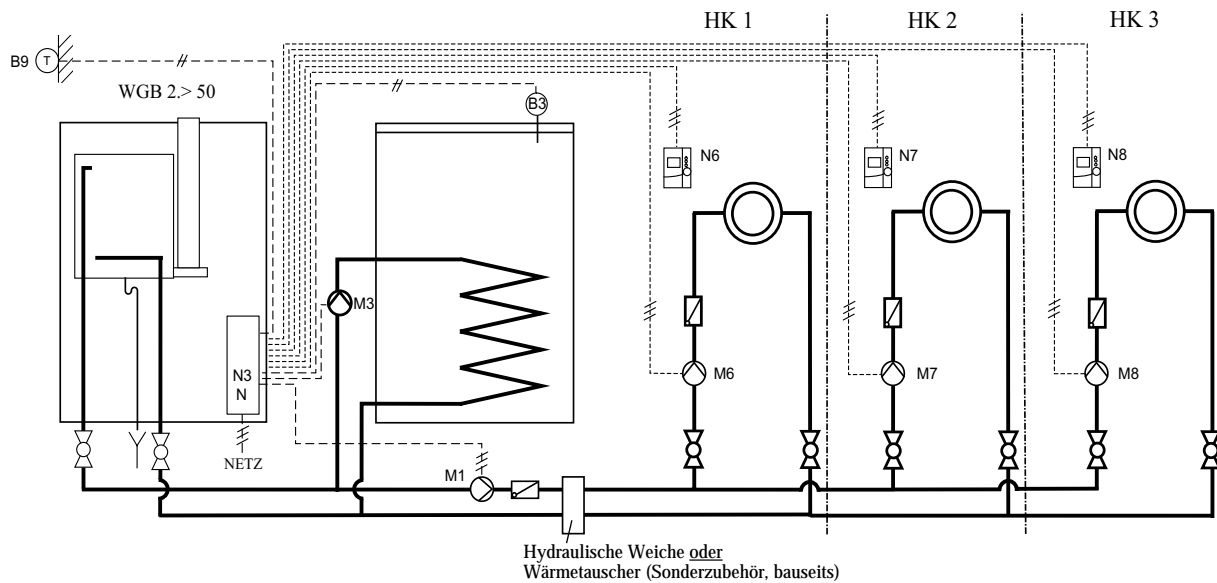

Legende:

- |                                 |                            |                                 |
|---------------------------------|----------------------------|---------------------------------|
| B3 Speicherfühler QAZ 36 *)     | M6 Pumpen Heizkreis 1      | N3 Heizkreismodul HKM *)        |
| B9 Außentemperaturfühler QAC 34 | M7 Pumpen Heizkreis 2      | N6 Raumtemperaturregler RTW HK1 |
| K2 Erweiterungsmodul HTS 2 *)   | M8 Pumpen Heizkreis 3      | N7 Raumtemperaturregler RTW HK2 |
| M1 Pumpe Pumpenheizkreis *)     | N Steuer- und Regeleinheit | N8 Raumtemperaturregler RTW HK3 |
| M3 Speicherladepumpe *)         |                            | *) Zubehör                      |

Anwendungsbeispiel 8: Drei Heizkreise mit Raumtemperaturregler RTW (N6, N7 und N8), HTS 2 und Zonenventile inkl. Speichertemperaturregelung (bei gleichartigen Heizkreisen)

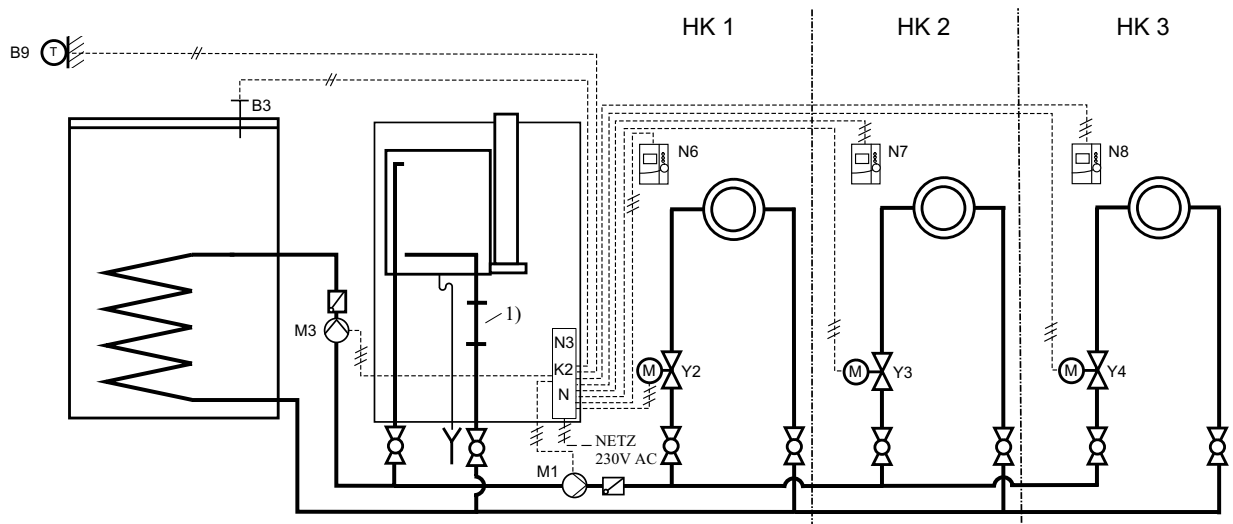

Legende:

- |                                 |                               |                              |
|---------------------------------|-------------------------------|------------------------------|
| B3 Speicherfühler QAZ 36 *)     | N Steuer- und Regeleinheit    | Y2 Zonenventil Heizkreis1 *) |
| B9 Außentemperaturfühler QAC 34 | N3 Heizkreismodul HKM *)      | Y3 Zonenventil Heizkreis2 *) |
| K2 Erweiterungsmodul HTS 2 *)   | N6 Raumtemp.regler RTW HK1 *) | Y4 Zonenventil Heizkreis3 *) |
| M1 Pumpe Pumpenheizkreis *)     | N7 Raumtemp.regler RTW HK2 *) |                              |
| M3 Speicherladepumpe *)         | N8 Raumtemp.regler RTW HK3 *) | *) Zubehör                   |

# SONDERANWENDUNGEN

**Anwendungsbeispiel 9a:** Ein Mischerheizkreis CIM (N4) mit Raumregelgerät RRG (B5) oder Heizkreismodul HKM und Schaltuhr EMS (bzw. DSU), inkl. Speichertemperaturregelung und ein weiterer Mischerheizkreis mit Zonenregler ZR EC 1/2 (N7) getrennter Heizkreis (bis zu 15 Stk.)  
*alternativ:* Beide Mischerheizkreise mit Zonenregler ZR EC 1/2 (N7)

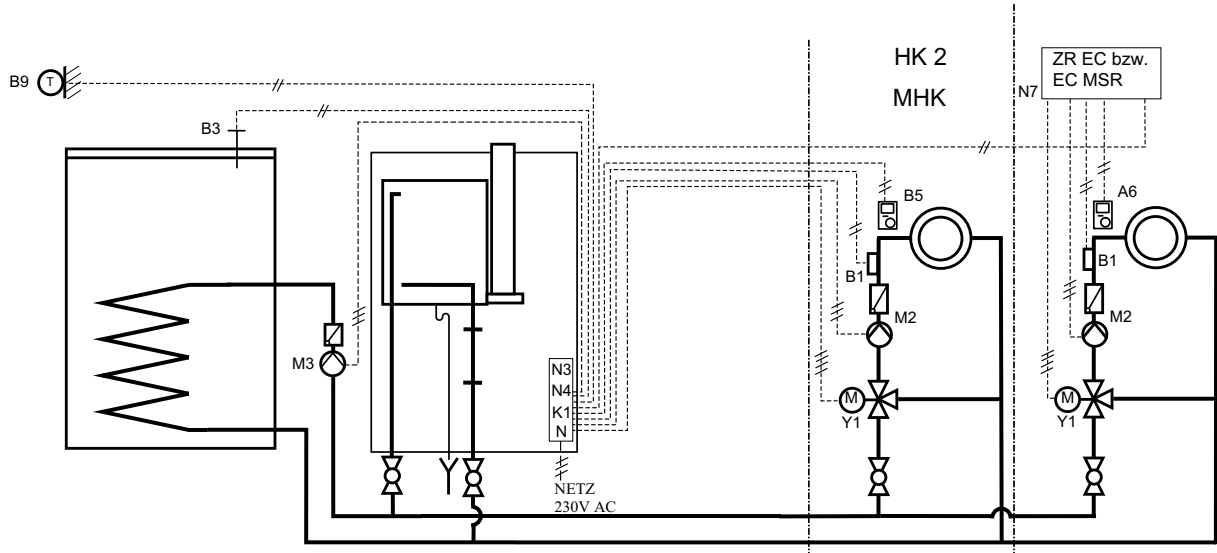

Legende:

- B1 Vorlauffühler QAD36 \*)
- B3 Speicherfühler QAZ 36 \*)
- B5 Raumregelgerät RRG \*)
- B9 Außentemperaturfühler QAC 34
- M2 Pumpe Mischerheizkreis \*)

- M3 Speicherladepumpe \*)
- N Steuer- und Regeleinheit
- N3 Heizkreismodul HKM \*)
- N4 Mischermodul CIM \*)
- Y1 Mischer \*)
- \*) Zubehör

Legende ZR EC bzw. EC MSR:

- B1 Vorlauffühler QAD 21 \*)
- B5 Raumregelgerät QAA 70 \*)
- K1 Busmodul CIB \*)
- M2 Pumpe Mischerheizkreis
- N7 Zonenregler ZR EC bzw. EC MSR
- Y1 Mischer \*)
- \*) Zubehör

**Anwendungsbeispiel 9b:** Ein Mischerheizkreis CIM (N4) mit Raumregelgerät RRG (B5) oder Heizkreismodul HKM und Schaltuhr EMS (bzw. DSU), inkl. Speichertemperaturregelung mit hydraulischer Weiche und ein weiterer Mischerheizkreis mit Zonenregler ZR EC 1/2 (N7) getrennter Heizkreis (bis zu 15 Stk.)  
*alternativ:* Beide Mischerheizkreise mit Zonenregler ZR EC 1/2 (N7)

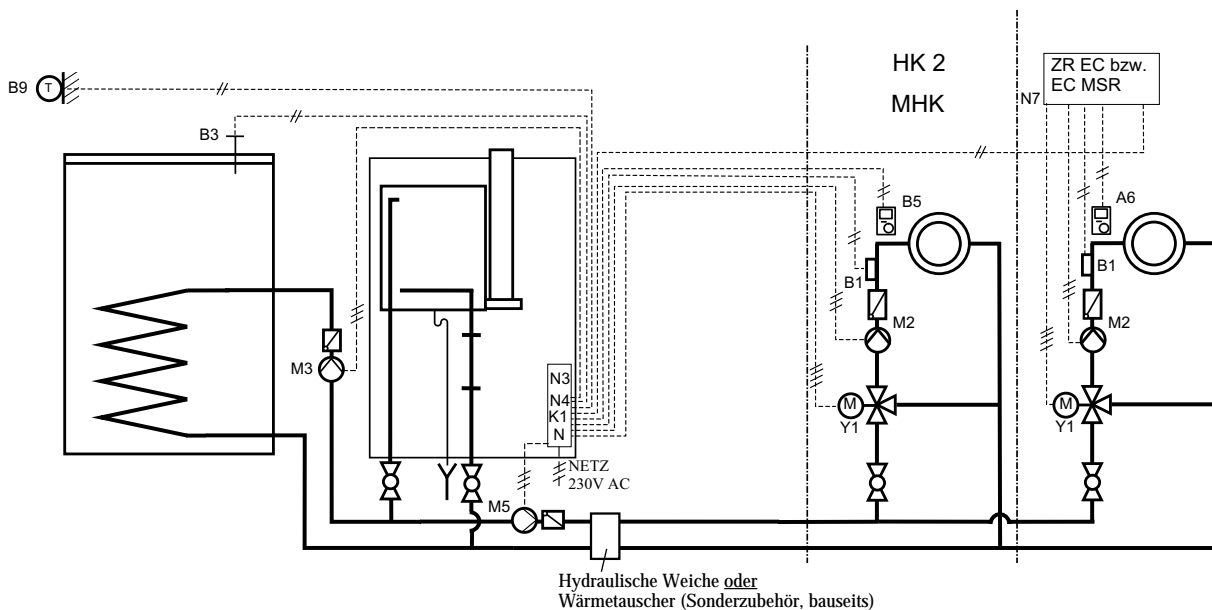

Legende:

siehe Anwendungsbeispiel 9a

- M5 Zubringerpumpe \*)
- \*) Zubehör

Legende ZR EC bzw. EC MSR:

siehe Anwendungsbeispiel 9a



**Anwendungsbeispiel 10:** WGB 2 mit Solarregler SOR 1/2 und Solarspeicher SB  
 (Hydr. System "50")  
 Ein Pumpen- und ein Mischerheizkreis mit Raumregelgerät RRG (B5)  
 inkl. Speichertemperaturregelung  
*alternativ:* Ein Pumpenheizkreis mit Heizkreismodul HKM und Schaltuhr EMS (bzw. DSU)  
 und ein Mischerheizkreis (MHK) mit Raumregelgerät RRG  
**Hinweis:** Fußbodenheizung bei MHK zulässig! Einstellung siehe Mischermodul CIM.

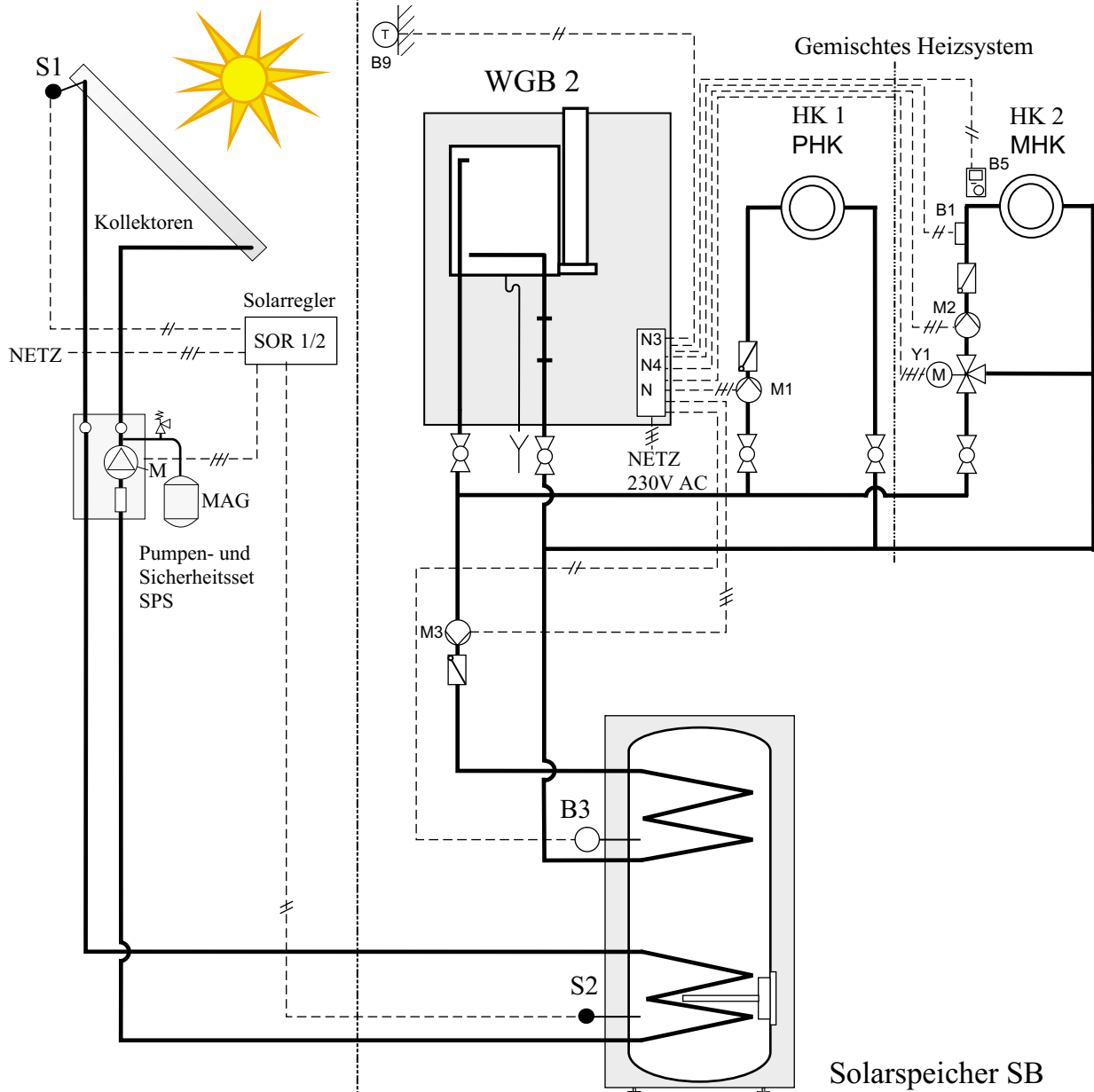

- Legende: Solarregelung  
 N Solarregler  
 M Solarpumpe  
 S1 Fühler Solarkollektor  
 S2 Fühler HV - Solarkreis

- Legende: WGB 2  
 B1 Vorlauffühler QAD 36 \*)  
 B3 Speicherfühler QAZ 36 \*)  
 B5 Raumregelgerät RRG \*)  
 B9 Außentemperaturfühler QAC 34 \*)  
 M1 Pumpe Pumpenheizkreis  
 M2 Pumpe Mischerheizkreis \*)  
 M3 Speicherladepumpe \*)

- N Steuer- und Regeleinheit  
 N3 Heizkreismodul HKM \*)  
 N4 Mischermodul CIM \*)  
 Y1 Mischer \*)  
 \*) Zubehör

**Einstelländerung:** Hydraulisches System "50" einstellen ⇒ unter Prog.-Nr. 552 , Code 50 einstellen.

# SONDERANWENDUNGEN

Anwendungsbeispiel 11:  
(Hydr. System "50")

**WGB 2 mit Solarregler SOR 3 und Solarspeicher SBH**

Ein Pumpen- und ein Mischerheizkreis mit Raumregelgerät RRG (B5)  
inkl. Speichertemperaturregelung

alternativ: Ein Pumpenheizkreis mit Heizkreismodul HKM und Schaltuhr EMS (bzw. DSU)  
und ein Mischerheizkreis (MHK) mit Raumregelgerät RRG

**Hinweis: Fußbodenheizung bei MHK zulässig! Einstellung siehe Mischermodul CIM.**

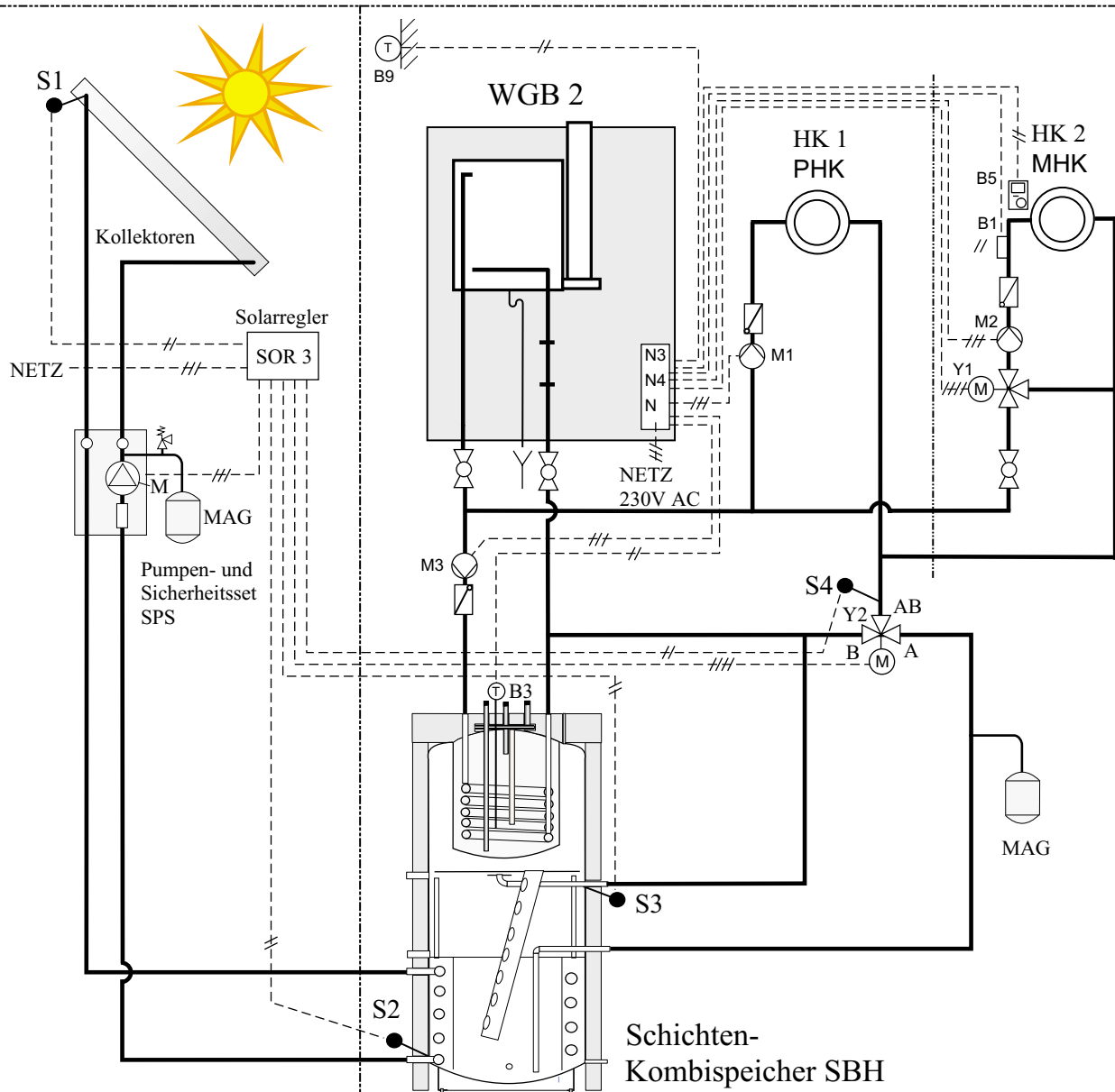

Legende: Solarregelung

- N Solarregler SOR 3
- M Solarpumpe
- S1 Fühler Solarkollektor
- S2 Fühler HR - Solarkreis
- S3 Fühler HV - Solarkreis
- S4 Fühler HR - Heizung
- Y2 3-Wege-Umschaltventil

Legende: WGB 2

- B1 Vorlauffühler QAD 36 \*)
- B3 Speicherfühler QAZ 36 \*)
- B5 Raumregelgerät RRG \*)
- B9 Außentemperaturfühler QAC 34
- M1 Pumpe Pumpenheizkreis
- M2 Pumpe Mischerheizkreis \*)
- M3 Speicherladepumpe \*)

- N Steuer- und Regeleinheit
- N3 Heizkreismodul HKM \*)
- N4 Mischermodul CIM \*)
- Y1 Mischer \*)

- \*) Zubehör
- 1) Pumpenersatzrohr

**Einstelländerung:**

- Hydraulisches System "50" einstellen ⇔ unter Prog.-Nr. 552, Code 50 einstellen
- Pumpe M1 aus WGB 2 ausbauen und in Pumpenheizkreis einbauen, Pumpenanschlussleitungen entsprechend verlängern!
- Pumpenersatzrohr PER (Zubehör) als Ersatz für M1 in WGB 2 einsetzen.

Erklärungen für Anwendungsbeispiele (erforderliche Änderungen):

Anwendungsbeispiel 1a:

- Hydraulisches System "2" einstellen ⇒ Werkseinstellung!

Anwendungsbeispiel 1b:

- Hydraulisches System "2" einstellen ⇒ Werkseinstellung!



- KonfigEingang R ⇒ unter Prog.-Nr. 618 , Code 6 einstellen

- KonfigEingang 1R ⇒ unter Prog.-Nr. 619 , Code 8 einstellen

- Pumpe M1 (stufige Pumpe) Ausgang M1 als Zubringerpumpe für die hydr. Weiche.

- Pumpe M6 und Vorlauffühler B6 an Temperaturmodul CITF (Zubehör) anschließen

Anwendungsbeispiel 2a:

- Hydraulisches System "50" einstellen ⇒ unter Prog.-Nr. 552 , Code 50 einstellen

*alternativ:*

Mischerheizkreis mit Zonenregler (N7)

- Hydraulisches System "66" einstellen ⇒ unter Prog.-Nr. 552 , Code 66 einstellen

Anwendungsbeispiel 2b:

- Hydraulisches System "50" einstellen ⇒ unter Prog.-Nr. 552 , Code 50 einstellen

- Funktion Zubringerpumpe M5 programmieren:

1. Prog.-Nr. 615, Code 0 einstellen (KonfigAusgang = Standard)

2. Prog.-Nr. 558 auf EIN einstellen ⇒ Anzeige: "558 . 0 Ein"

Anwendungsbeispiel 3: <sup>1)</sup>

- Hydraulisches System "34" einstellen ⇒ unter Prog.-Nr. 552 , Code 34 einstellen

- bei Prog.-Nr. 506 und 507 evtl. neue Werte eingeben für eine

Temperaturbegrenzung des Pumpenheizkreises

Anwendungsbeispiel 4:

- Hydraulisches System "66" ⇒ unter Prog.-Nr. 552 , Code 66 einstellen

Anwendungsbeispiel 5a/5b:

- Hydraulisches System "50" einstellen ⇒ unter Prog.-Nr. 552 , Code 50 einstellen

- Raumregelgerät RRG; Heizkurve 1 und Heizprogramm 1 steuern den Heizkreis 2

(Mischerheizkreis), Prog.-Nr. 553 (KonfigHks) auf "10" einstellen!

*alternativ:*

Mischerheizkreis mit Zonenregler (N7)

- Hydraulisches System "66" einstellen ⇒ unter Prog.-Nr. 552 , Code 66 einstellen

- Funktion Zubringerpumpe M5 programmieren:

1. Prog.-Nr. 615, Code 0 einstellen (KonfigAusgang = Standard)

2. Prog.-Nr. 558 auf EIN einstellen ⇒ Anzeige: "558 . 0 Ein"

Anwendungsbeispiel 6a:

- Hydraulisches System "66" ⇒ unter Prog.-Nr. 552 , Code 66 einstellen

Anwendungsbeispiel 6b:

- Hydraulisches System "66" ⇒ unter Prog.-Nr. 552 , Code 66 einstellen

- Pumpe M5 (Zubehör) mittels Anschlussstecker M5 (Zubehör) an Steckplatz M5 der BMU anschließen

- Funktion Zubringerpumpe M5 programmieren:

1. Prog.-Nr. 615, Code 0 einstellen (KonfigAusgang = Standard)

2. Prog.-Nr. 558 auf EIN einstellen ⇒ Anzeige: "558 . 0 Ein"

Anwendungsbeispiel 6c:

- Hydraulisches System "66" ⇒ unter Prog.-Nr. 552 , Code 66 einstellen

- Pumpe M5 (Zubehör) mittels Anschlussstecker M5 (Zubehör) an Steckplatz M5 der BMU anschließen

- HTS 2 einbauen und nach Schaltplan HTS anschließen

(Funktion: Bei Anforderung von M3 wird M5 über die HTS 2 parallel angesteuert)

- Funktion Zubringerpumpe M5 programmieren:

1. Prog.-Nr. 615, Code 0 einstellen (KonfigAusgang = Standard)

2. Prog.-Nr. 558 auf EIN einstellen ⇒ Anzeige: "558 . 0 Ein"

Anwendungsbeispiel 7/8:

(nur mit HTS 2)

- Hydraulisches System "2" einstellen ⇒ Werkseinstellung!

- Funktion Raumthermostat einstellen, Prog.-Nr. 555 auf AUS stellen

⇒ Anzeige: "555 . 2 Aus"

Anwendungsbeispiel 9a:

- Hydraulisches System "66" ⇒ unter Prog.-Nr. 552 , Code 66 einstellen

Anwendungsbeispiel 9b:

- Hydraulisches System "66" ⇒ unter Prog.-Nr. 552 , Code 66 einstellen

- Funktion Zubringerpumpe M5 programmieren:

1. Prog.-Nr. 615, Code 0 einstellen (KonfigAusgang = Standard)

2. Prog.-Nr. 558 auf EIN einstellen ⇒ Anzeige: "558 . 0 Ein"

## INSTALLATION

### Heizkreis anschließen

Heizkreis mittels flachdichtenden Verschraubungen an Kesselvorlauf- und Kesselrücklauf anschließen.

### Anschlussbeispiele siehe Seite 11 bis 17

Eine Schweiß- oder Lötverbindung ist nicht zulässig. (Garantie entfällt!). Der Einbau eines Filters im Heizungsrücklauf wird empfohlen. Bei Altanlagen sollte vor dem Einbau die gesamte Heizungsanlage gründlich durchgespült werden. Im Vor- und Rücklauf sind Absperrventile einzubauen.

### Sicherheitsventil

Bei offenen Heizungsanlagen Sicherheitsvorlauf- und Sicherheitsrücklaufleitung anschließen, bei geschlossenen Heizungsanlagen Membran-Ausdehnungsgefäß und Sicherheitsventil montieren. Die Verbindungsleitung zwischen Kessel und Sicherheitsventil darf nicht absperrbar sein. Der Einbau von Pumpen und Armaturen oder Leitungsverengungen ist nicht statthaft. Die Abblaseleitung des Sicherheitsventils muss so ausgeführt werden, daß keine Drucksteigerung beim Ansprechen des Sicherheitsventils möglich ist. Sie darf nicht ins Freie geführt werden, die Mündung muss frei und beobachtbar sein. Evtl. austretendes Heizungswasser muss gefahrlos abgeführt werden.

### Eindichten und Befüllen der Anlage

Die Heizungsanlage über den Rücklauf des WGB 2 befüllen. Dichtheit prüfen (max. Wasser-Probdruck 4 bar).

### Kondenswasser



Eine direkte Einleitung des Kondenswassers ins häusliche Abwassersystem ist nur zulässig, wenn das System aus korrosionsfesten Werkstoffen besteht (z.B. PP-Rohr, Steinzeug o.ä.). Ist dies nicht der Fall, muss die BRÖTJE-Neutralisationspatrone installiert werden (Zubehör).

Das Kondenswasser muss frei in einen Trichter ablaufen können. Zwischen Trichter und Abwassersystem muss ein Geruchsverschluss installiert werden. Der Kondenswasserschlauch des Wandkessels wird links neben dem Heizungsvorlauf aus dem Kessel geführt.

### Achtung!

Vor der Inbetriebnahme den Kondenswasserabfluß im Wandkessel mit Wasser füllen. Hierzu vor der Montage des Abgasrohres 0,25 l Wasser in den Abgasstutzen füllen.

Abb. 5 Hydraulischer Widerstand

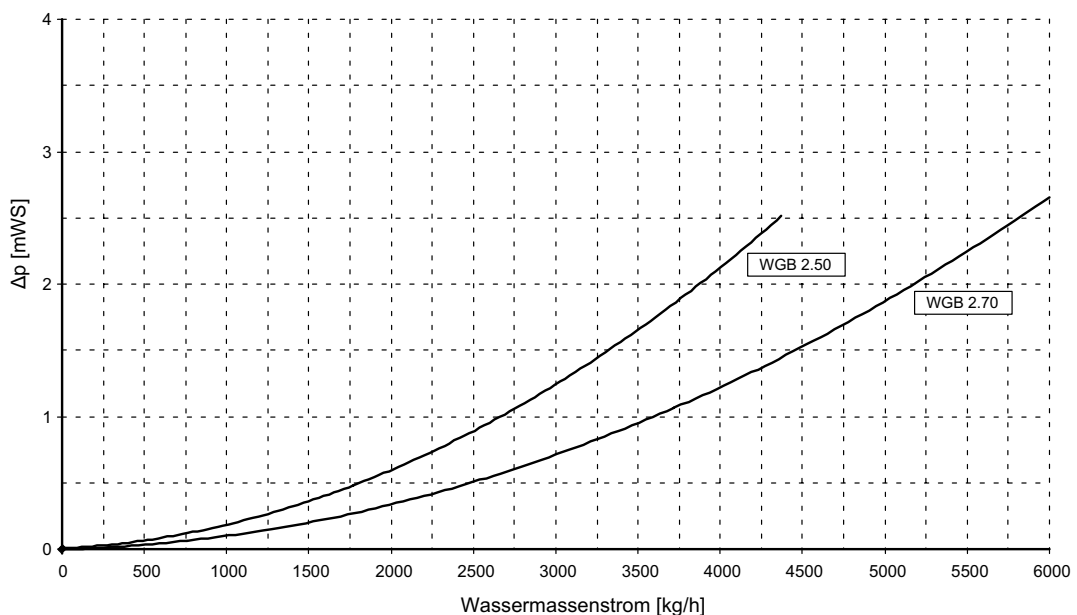

## Abgasanschluss

Die Abgasleitung muss für den Betrieb des WGB 2 als Brennwertgerät mit Abgastemperaturen unterhalb von 120°C ausgelegt sein (Abgasleitung Typ B).

Hierfür sind die folgenden baurechtlich zugelassenen BRÖTJE-Abgasleitungssysteme vorgesehen (siehe Abb. 6):

- KAS 110 (konzentr. Abgasleitung DN 110/150 aus Kunststoff/Aluminium.

Diese Systeme sind mit dem WGB 2 geprüft und vom DVGW als System zertifiziert.

Zur Montage sind die den Abgasleitungssystemen beigelegten Montageanleitungen zu beachten.

Auswahlmatrix Grundbausätze

Grundbausatz	KAS 110/2	KAS 110/2 mit LAA	KAS 110/5 schwarz *)
Raumluftabhängiger Betrieb		●	
Raumluftunabhängiger Betrieb	●		●
Schachtdurchführung DN 110 ●	●		
Senkrechte Dachdurchführung			●
Anschluss an LAS-System	●	●	●

\*) Die Dachdurchführung KAS 110/5 ist ausschließlich in schwarz erhältlich

Abb. 6 Anschlussmöglichkeiten mit DAS bzw. KAS (Zubehör)

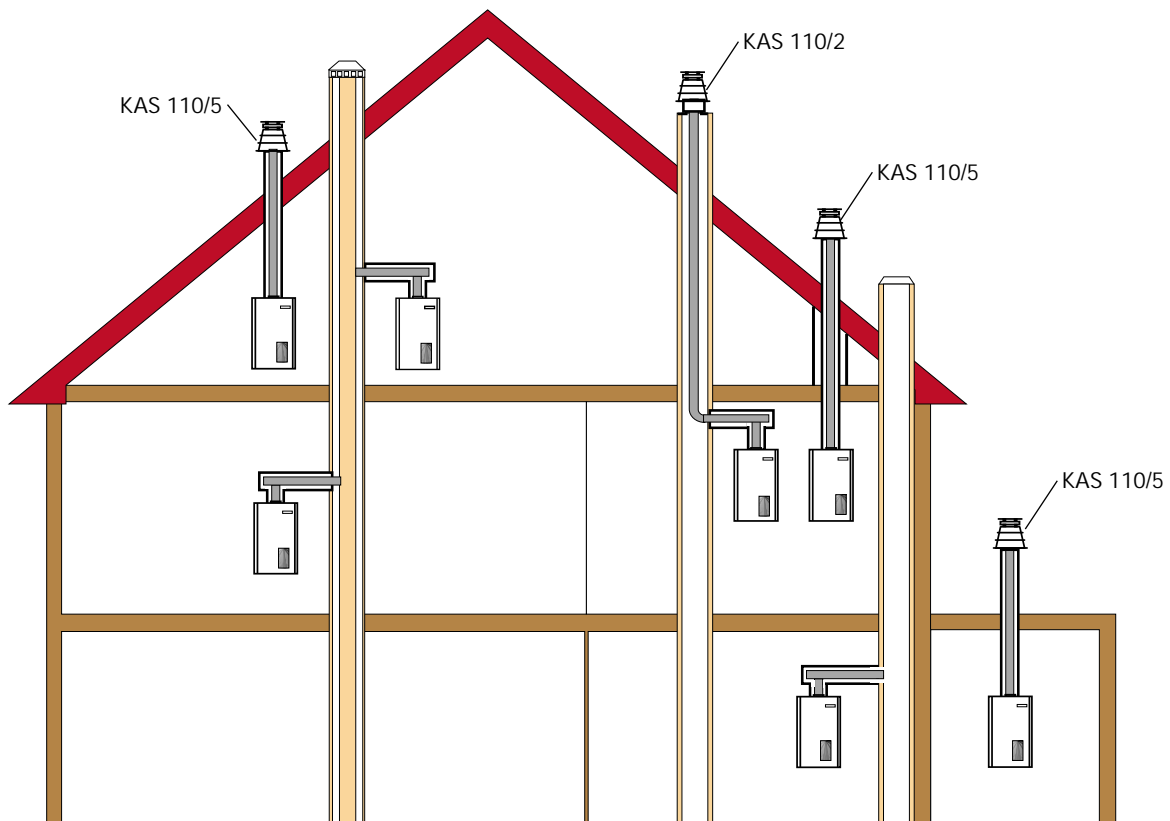

Tab. 3 Zulässige Abgasleitungslängen für KAS 110 (DN 110/150)

Grundbausatz	Typ	KAS 110/2		KAS 110/2 mit LAA		KAS 110/5	
		50	70	50	70	50	70
Wandkessel WGB 2.	Typ	50	70	50	70	50	70
max. waagerechte Länge	[m]	3	3	3	3	3	3
max. Gesamtlänge der Abgasleitung [m]		23	14	23	23	13	7
max. Anzahl der Umlenkungen ohne Abzug der Gesamtlänge*		2	2	2	2	0	0

\*inkl. Grundbausätze

Erklärungen:

LAA 110 = Luft-Ansaug-Adapter

Randbedingungen: CO<sub>2</sub>-Gehalt 8,5 %, Abgastemperatur ~ 65 °C (bei System 80/60) bzw. ~ 45 °C (bei System 50/30)

Für Anschluss an LAS oder feuchteunempfindliche Systeme müssen die max. zulässigen Längen vom Schornsteinhersteller angegeben werden.

Es muss eine feuerungstechnische Bemessung nach DIN 4705, Teil 1 u. 3 bzw. eine Auslegung gemäß LAS-Zulassung erfolgen.

### **Zusätzliche Umlenkungen**

Minderung der Gesamtlänge der Abgasleitung um:

- je 87°-Bogen = 1,00 m
- je 45°-Bogen = 0,50 m
- je 30°-Bogen = 0,35 m
- je 15°-Bogen = 0,20 m

### **Verwendung des Abgasleitungssystem KAS 110**

Abgasleitungen sind innerhalb von Gebäuden in eigenen, belüfteten Schächten anzuordnen.

Die Schächte müssen aus nichtbrennbaren, formbeständigen Baustoffen bestehen und eine Feuerwiderstandsdauer von mindestens 90 Minuten, in Wohngebäuden geringer Höhe von mindestens 30 Minuten haben.

Die Abgasleitung darf im Schacht einmal unter einem Winkel von 15° oder 30° schräg geführt werden.

Die Anordnung mehrerer Abgasleitungen in einem Schacht ist nur zulässig, wenn die Brennwertgeräte in einem gemeinsamen Raum aufgestellt sind.

### **Hinterlüftung**

Bei raumluftabhängigem Betrieb des WGB 2 mit dem KAS 110/2 und dem LAA 110 muss der Schacht unterhalb der Abgaseinführung im Aufstellraum mit einer Hinterlüftung versehen werden.

Der freie Querschnitt muss mindestens  $A_{\min} 125 \text{ cm}^2$  betragen, ein entsprechendes Zuluftgitter ist als Zubehör erhältlich.

Bei raumluftunabhängigem Betrieb darf der Schacht keine Öffnungen haben. Reinigungs- und Prüföffnungen von im Schacht eingebauten Elementen müssen im Betrieb des WGB 2 stets verschlossen sein.

Zum Anschluss an bauaufsichtlich zugelassene Schornsteine (abhängige Betriebsweise) ist das KAS 110/2 in Verbindung mit dem LAA 110 einzusetzen.

### **Bereits genutzte Schornsteine**

Wird ein zuvor von Öl- bzw. Feststofffeuerungsstätten genutzter Schornstein als Schacht zum Verlegen einer konzentrischen Abgasleitung verwendet, muss der Schornstein vorher durch einen Fachmann gründlich gereinigt werden.

***KAS 110: Mehrfachbelegung  
von Luft-Abgas-Schornsteinen  
verschiedener Hersteller***

Der gewählte Luft-Abgas-Schornstein muss eine baurechtliche Zulassung des DIBt für die Eignung zum Betrieb in Mehrfachbelegung besitzen. Durchmesser, Höhen und maximale Anzahl der Geräte sind den Auslegungstabellen des Zulassungsbescheides zu entnehmen. Die Abgaswertegruppe des WGB 2 ist G61.

***Montage mit Gefälle***

Die Abgasleitung muss mit Gefälle zum WGB 2 verlegt werden, damit das Kondenswasser aus der Abgasleitung zum zentralen Kondenswassersammler des WGB 2 ablaufen kann. Die Mindest-Gefälle betragen für:  
– waagerechte Abgasleitung: mind. 3° (mind. 5,5 cm / m)

***Kürzen der Rohre***

Alle Rohre sind kürzbar. Nach dem Absägen sind die Rohrenden sorgfältig zu entgraten. Beim Kürzen eines konzentrischen Rohres muss ein Rohrstück von mindestens 6 cm Länge vom Außenrohr abgesägt werden. *Hinweis:* Bei diesen Arbeiten sind Arbeitshandschuhe zu tragen.

***Höhe über Dach***

Hinsichtlich der Mindesthöhe über Dach gelten die landesrechtlichen Vorschriften über Schornsteine und Abgasanlagen.

***Reinigungs- und Prüföffnungen***

Im Aufstellungsraum des WGB 2 ist mindestens eine Reinigungs-/Prüföffnung vorzusehen. Abgasleitungen, die nicht von der Mündung her geprüft und gereinigt werden können, müssen im Dachraum oder über Dach eine weitere Reinigungsöffnung haben. Bei konzentrisch waagerechten Abgasleitungen von mehr als 2 m Länge sollte immer vor dem Eintritt in den Schacht oder der Wanddurchführung ein zweites Revisions-T-Stück angeordnet werden. Somit erhält der Schornsteinfeger die Möglichkeit, eine Sichtkontrolle bei der Abgaswegeprüfung durchzuführen.

***Normen und Vorschriften***

Neben den allgemeinen Regeln der Technik sind insbesondere zu beachten:  
– Ausführungsbestimmungen der DVGW-TRGI; G 600.  
– Baurechtliche Bestimmungen der Bundesländer gemäß Feuerungsverordnung und Bauordnung

# GASANSCHLUSS

## Gasanschluss



Der gasseitige Anschluss darf nur durch einen zugelassenen Gasinstallateur erfolgen. Für die gasseitige Installation und Einstellung sind die werkseitigen Einstelldaten des Geräte- und Zusatzschildes mit den örtlichen Versorgungsbedingungen zu vergleichen.

Vor dem Wandkessel ist ein zugelassenes Absperrventil mit Brandschutzschließarmatur (Bestandteil des Zubehör ADH, AEH bzw. ADH 2) zu installieren.

Bei regional vorkommenden alten Gasleitungen liegt es im Ermessen des Heizungsfachmannes ggf. einen Gasfilter einzubauen.

Rückstände in Rohren und Rohrverbindungen sind zu entfernen.

Vor Inbetriebnahme ist die gesamte Gaszuleitung, insbesondere die Verbindungsstellen, auf Dichtheit zu prüfen.

Die Gasarmatur und die Gasleitung darf nur mit maximal 150 mbar abgedrückt werden.

## Werkseitige Einstellung

Der Wandkessel ist werkseitig auf max. Nennwärmebelastung eingestellt und zwar entweder mit

- Gasart LL (Erdgas L, Wobbeindex  $W_{oN} = 12,4 \text{ kWh/m}^3$ ) oder
- Gasart E (Erdgas H, Wobbeindex  $W_{oN} = 15,0 \text{ kWh/m}^3$ ) oder
- Flüssiggas (Propan).

Die Gasart, auf die der Brenner eingestellt ist, können Sie dem am Gerät angebrachten Zusatzschild entnehmen.

## Flüssiggasausführung Fehlermeldung "133"

Bei Fehlermeldung "133" (Tab. 14, Seite 54) kann die Ursache Gasmangel sein, der Flüssiggastank ist daher auf Inhalt zu überprüfen.

## Anschlussdruck

Der Anschlussdruck muss zwischen folgenden Werten liegen:

- bei Erdgas - min. 18 mbar  
- max. 25 mbar
- bei Flüssiggas - min. 42,5 mbar  
- max. 57,5 mbar

Der Anschlussdruck wird als Fließdruck am Meßstutzen der Gasarmatur gemessen (siehe Abb. 8).

Bei Anschlussdrücken außerhalb der genannten Bereiche darf der Wandkessel nicht in Betrieb genommen werden.

Das Gasversorgungsunternehmen ist zu unterrichten.

## CO<sub>2</sub>-Gehalt

Bei Erstinbetriebnahme und bei der turnusmäßigen Wartung des Wandkessels sowie nach Umbauarbeiten am Wandkessel oder an der Abgasanlage muss der CO<sub>2</sub>-Gehalt im Abgas überprüft werden.

### Der CO<sub>2</sub>-Gehalt muss bei Betrieb

**mit Erdgas:** zwischen 8,3% und 8,8%

**mit Flüssiggas:** zwischen 9,5 % und 10,5% liegen.

Zu *hohe* CO<sub>2</sub>-Werte können zur unhygienischen Verbrennung (hohe CO-Werte) und Beschädigung des Brenners führen.

Zu *niedrige* CO<sub>2</sub>-Werte können zu Zündproblemen führen.

Der CO<sub>2</sub>-Wert wird durch Verstellen des Gasdrucks an der Gasarmatur eingestellt (siehe dazu Seite 26).

Bei Einsatz des WGB 2 in Gebieten mit schwankender Erdgasbeschaffenheit ist der CO<sub>2</sub>-Gehalt entsprechend des aktuellen Wobbeindex einzustellen (Gasversorgungsunternehmen fragen).

Der einzustellende CO<sub>2</sub>-Gehalt ist wie folgt zu bestimmen:

$$\text{CO}_2\text{-Gehalt} = 8,5 - (W_{oN} - W_{o\text{aktuell}}) * 0,5$$

Die werkseitig eingestellte Luftmenge darf nicht verändert werden.



## Elektroanschluss (allgemein)



Netzspannung 1/N/PE  
 AC 230 V +10% -15%, 50 Hz , max. 140 W , Absicherung: 6 A  
 Bei der Installation sind in Deutschland die VDE- und örtlichen Bestimmungen, in allen anderen Ländern die einschlägigen Vorschriften zu beachten.  
 Der Elektroanschluss ist polunverwechselbar und polrichtig vorzunehmen. In Deutschland kann der Anschluss mit einer polunverwechselbaren, zugänglichen Steckvorrichtung oder als fester Anschluss ausgeführt werden. In allen anderen Ländern ist ein fester Anschluss vorzunehmen. Der Anschluss ist von einer elektrotechnischen Fachkraft herzustellen. Es ist empfehlenswert, vor dem Wandkessel einen Hauptschalter anzuordnen. Dieser sollte allpolig abschalten und eine Kontaktöffnungsweite von mind. 3 mm aufweisen. Der Aufstellungsraum muss trocken sein, die Raumtemperatur zwischen 0 °C und 45 °C liegen. Alle angeschlossenen Komponenten müssen VDE-mäßig ausgeführt sein. Anschlussleitungen sind zugentlastet zu montieren.

## Leitungslängen

**Bus-/Fühlerleitungen** führen keine Netzspannung, sondern Schutzkleinspannung. Sie dürfen **nicht parallel mit Netzleitungen** geführt werden (Störsignale). Andernfalls sind abgeschirmte Leitungen zu verlegen.

Zulässige Leitungslängen für alle Fühler:

-Cu-Leitung bis 20m	0,6 mm Ø
-Cu-Leitung bis 80m	1 mm <sup>2</sup>
-Cu-Leitung bis 120m	1,5 mm <sup>2</sup>

## Festsetzen in Zugentlastungen

Alle elektr. Leitungen müssen mit den beiliegenden Kabelverschraubungen (mit integrierten Zugentlastungen) durch die im Kesselboden befindlichen Bohrungen geführt und festgesetzt werden. Weiter sind die Leitungen in den Zugentlastungen des Schaltfeldes festzusetzen und entsprechend dem Schaltplan (Abb. 2 bzw. 3) anzuschließen.

## Schutzart IPX4D

Die Kabelverschraubungen sind zwecks Erfüllung der Schutzart IPX4D und aufgrund der vorgeschriebenen luftdichten Abdichtung der Luftkammer fest anzuziehen sodaß die Dichtringe die Leitungen dicht abdichten.

## Umwälzpumpen

Die zulässige Strombelastung je Pumpenausgang beträgt  $I_{N \max} = 1A$ .

## Gerätesicherungen

Gerätesicherungen in der Steuer- und Regeleinheit:  
 - F1 - T 6,3 H 250 ; Netz

## Fühler / Komponenten anschließen



Der Schaltplan ist zu beachten!  
 Sonderzubehör nach beigelegten Anleitungen montieren und anschließen. Netzanschluss herstellen. Nullung bzw. Erdung überprüfen. Das Sonderzubehör nach Schaltplan anklammern.

## Außentemperaturfühler (Lieferumfang)

Der Außentemperaturfühler befindet sich im Beipack. Anschluss siehe Schaltplan.

## Leitungsersatz

Alle Anschlussleitungen außer der Netzanschlussleitung sind bei Austausch durch BRÖTJE-Spezialleitungen zu ersetzen. Bei Ersatz der Netzanschlussleitung nur Leitungen der Typen H05VV-F verwenden.

## Berührungsschutz

Nach dem Öffnen des WGB 2 sind, zur Sicherstellung des Berührungsschutzes, die zu verschraubenden Verkleidungsteile mit den entsprechenden Schrauben wieder zu befestigen.

# INBETRIEBNAHME UND CHECKLISTE

## Inbetriebnahme



Vor Inbetriebnahme des Kessels die Bedienungsanleitung lesen und „Checkliste“ Tab. 4 beachten!  
 Die Abgaswerte sind zu überprüfen.  
 Die Erstinbetriebnahme ist vom Heizungsfachmann vorzunehmen. Dieser hat den Benutzer über die Handhabung und Wirkungsweise des Gerätes und seiner Sicherheitseinrichtungen zu unterrichten und ihm die Bedienungsanleitung(en) für die Heizungsanlage auszuhändigen.  
 Diese Anleitung(en) sind im Aufstellungsraum ständig verfügbar zu halten.  
Für einen störungsfreien und optimalen Betrieb sind:

## Wichtiger Hinweis



- das richtige hydraulische System (Prog.-Nr. 552) einzustellen
- die Hinweise im Schaltplan zu beachten (Seite 8 und 9)
- je nach Aufschaltung des RRG und/oder HKM bzw. RT die zugehörigen Heizkurve (im RRG Prog.-Nr. 70, 80 bzw. Prog.-Nr. 532, 533) einzustellen

Tab. 4 Checkliste für Inbetriebnahme und Störfälle

Problem	Ursache	Behebung
<b>Die Heizungsanlage geht nicht in Betrieb!</b>	<ul style="list-style-type: none"> <li>- Hauptschalter für Netzanschluss ist nicht eingeschaltet.</li> <li>- Betriebsschalter(3) an der Bedientafel am WGB 2 ist ausgeschaltet.</li> <li>- Keine Wärmeanforderung vorhanden.</li> <li>- Falscher Tag/Uhrzeit am RRG / EMS (z.B. Sommer-/Winterzeit)</li> <li>- Am Raumregelgerät ist die falsche Betriebsart eingestellt.</li> <li>- Gasabsperreinrichtung ZU</li> <li>- Gasanschlussdruck ist zu gering.</li> <li>- Externe Sicherung des Netzanschluss hat ausgelöst.</li> <li>- Sicherung F1 der Steuer- und Regelzentrale BMU sind defekt.</li> </ul>	<ul style="list-style-type: none"> <li>☞ Bitte einschalten!</li> <li>☞ Bitte einschalten!</li> <li>☞ <b>bei Witterungsführung:</b> es ist draußen zu warm um zu heizen! (Heizkennlinie)</li> <li>☞ Warmwasserbereitung ist nicht aktiviert!</li> <li>☞ Tag und Uhrzeit korrigieren (siehe Anleitung RRG / EMS)</li> <li>☞ Betriebsart (AUTO, Handbetrieb bzw. Bereitschaft) überprüfen.</li> <li>☞ Den Gashahn öffnen.</li> <li> Überprüfung des Gasanschlussdruckes, (siehe Seite 22).</li> <li> Netzanschluss des Wandkessel überprüfen, Nullung bzw. Erdung korrekt?</li> <li> Sicherung F1 austauschen (siehe Seite 23).</li> </ul>
<p><b>Es wird nicht warm</b></p> <ul style="list-style-type: none"> <li>- Bei Betrieb <u>ohne</u> Außentemp.fühler:</li> <li>- Bei Betrieb <u>mit</u> Außentemp.fühler:</li> </ul> <p><b>Kein Heizprogramm über RAV/RTW/RTD oder EMS/DSU</b></p> <p><b>Warmwasser wird nicht / unzureichend erwärmt</b></p>	<p>Kesseltemperatur wird nur auf ca. 55 °C geheizt</p> <p>Der WGB 2 ist im Absenkbetrieb.</p> <p>Heizkennlinie „paßt“ nicht zum individuellem Bedürfnis</p> <p>Batterien im RAV/RTD leer bzw. falsch eingelegt</p> <p>Brücke bei X6, Klemme N5 bzw. P2 nicht entfernt.</p> <p>Warmwassertemperatur zu niedrig eingestellt.</p> <p>Widerstand R3 bei X6, B3 nicht entfernt.</p>	<ul style="list-style-type: none"> <li>☞ Der Wandkessel ist unbedingt mit Außentemp.fühler zu betreiben!</li> <li>☞ Kontrollieren Sie die Heizprogramme!</li> <li>☞ Haben Sie die Präsenz-Taste gedrückt? (nur RRG)</li> <li>☞ Raumtemperaturknopf am RRG bzw. Parameter “P 1” (Tab.8) höher stellen.</li> <li>☞ Steilheit der Heizkurve entsprechend verstellen (Seite 35).</li> <li>☞ Batterien ersetzen bzw. korrekt einlegen (Polung beachten)</li> <li> Brücke entfernen, siehe Schaltplan (Abb. 2/3) (nur RAV/RTW/RTD bzw. EMS/DSU)</li> <li>☞ WW-Temp. am Heizkreismodul HKM <i>oder</i> am RRG überprüfen und evtl. höher einstellen!</li> <li> Bei Anschluss eines Speicherfühlers ist der Widerstand R3 zu entfernen!</li> </ul>
<b>Blinkende Ziffer an der Steuer- und Regelzentrale BMU</b>	Je nach Störmeldung unterschiedliche Ursachen.	Beachten Sie die Störmeldungen in Tab. 14 (Seite 54)!
<b>Der Betrieb des Wandkessel ist problemlos</b>	Einmal jährlich ist eine Wartung/Reinigung durchzuführen.	☞ Der Abschluss eines Wartungsvertrages mit einer Installationsfirma wird empfohlen!
Sie sollten diese Arbeiten unbedingt dem Heizungsfachmann überlassen!		

Abb. 7 Bedientafel

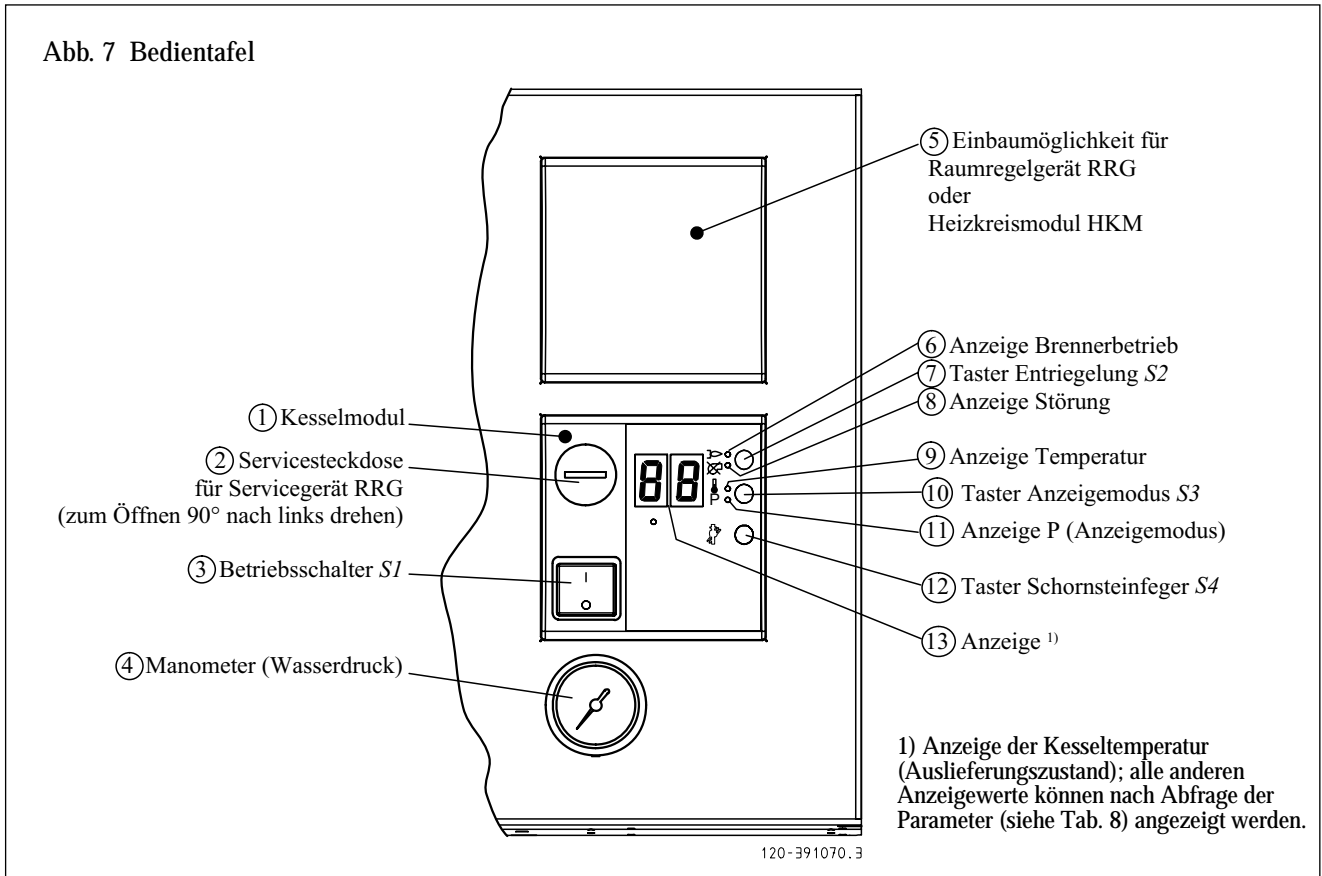

**Geräteausstattung**

**Im Auslieferungszustand ist der WGB 2 bedingt funktionsfähig! Für den vollfunktionsfähigen Betrieb muss gemäß Schaltplan angeschlossen sein:**

- 1) Kesselmodul: Auslieferungszustand
- 2a) Raumregelgerät RRG: Kurzbeschreibung siehe Seite 46/47 **oder**
- 2b) Heizkreismodul HKM: Kurzbeschreibung siehe Seite 46/47 plus Schaltuhr EMS (im HKM integrierbar) **oder** Schaltuhr DSU (für Wandmontage, z.B. für Montage des WGB 2 im Badezimmer)

**Verschiedene Einstellmöglichkeiten (siehe Tab. 7, Seite 29)**

Je nach Variante 2a) bzw. 2b) ergeben sich unterschiedliche Einstellmöglichkeiten der Temperaturen (siehe Tab. 7, Seite 29).

**Erstinbetriebnahme mit Kesselmodul (Auslieferungszustand)**



● Am Kesselmodul (1) den Betriebsschalter (3) einschalten. Bei ausreichendem Anlagendruck geht der WGB 2 in Betrieb, die Pumpe und der Brenner sind eingeschaltet.



● An der Anzeige (13) wird die aktuelle Kesseltemperatur angezeigt, und bei Brennerbetrieb leuchtet die grüne Anzeige Brennerbetrieb (6).

*Hinweis:* Ist kein Außentemperaturfühler angeschlossen, wird der WGB 2 auf eine Kesseltemperatur von ca. 55 °C aufgeheizt.

**Anzeige Störung (8)**

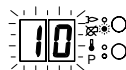

● Bei nicht erfolgreichem Brennerstart leuchtet die rote Anzeige Störung (8) und die Anzeige (13) blinkt mit dem Fehlercode (siehe Tab. 14).

**Taster Entriegelung (7)**

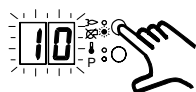

Mit dem Taster Entriegelung (7) kann der WGB 2 entriegelt werden und der Brenner macht einen erneuten Startversuch. Nach mehreren vergeblichen Startversuchen, je nach Fehlercode (Tab. 14), ist der Heizungsfachmann zu verständigen!

**Taster Anzeigemodus (10)**



● Mit dem Taster Anzeigemodus (10) können die in Tab. 8 dargestellten Werte (Parameter, Ist- bzw. Sollwerte) abgefragt und Änderungen vorgenommen werden.

## CO<sub>2</sub>-EINSTELLUNG / UMSTELLEN AUF ANDERE GASARTEN

### Gas/Luft-Verbundregelung

Bei der Gas/Luft-Verbundregelung des WGB 2 wird die Gasmenge der werkseitig eingestellten Luftmenge angepaßt. Die Einstellungen erfolgen bei maximaler bzw. minimaler Nennwärmebelastung, im folgenden als Volllast bzw. Kleinlast bezeichnet.

### Umstellen von Flüssiggas auf Erdgas bzw. umgekehrt

Die Gasart des Wandkessels darf nur vom zugelassenen Gasinstallateur umgestellt werden. Zur Umstellung ist die Gasdüse (Tab. 5) zu wechseln und der CO<sub>2</sub>-Gehalt durch Verstellung des Düsendrucks am Gasventil einzustellen. Der CO<sub>2</sub>-Gehalt muss sowohl bei Volllast als auch bei Kleinlast zwischen folgenden Werten liegen:

**CO<sub>2</sub>-Gehalt (Erdgas): 8,3 - 8,8%**

**CO<sub>2</sub>-Gehalt (Flüssiggas): 9,5 - 10,5%**

### Einstellen bzw. Überprüfen der CO<sub>2</sub>-Werte

Zur Einstellung und Überprüfung der CO<sub>2</sub>-Werte wird der WGB 2 in der **Reglerstop-Funktion** betrieben.

### Reglerstop-Funktion (Manuelle Einstellung der Brennerleistung)

Mit der Reglerstop-Funktion kann der Brenner auf alle Belastungen innerhalb des Modulationsbereiches eingestellt werden. Die Einstellung der CO<sub>2</sub>-Werte ist bei Voll- und Kleinlast zu überprüfen. **Die Reglerstop-Funktion ist grundsätzlich nur am Kesselmodul (1) zu aktivieren:** (Bezeichnungen der Bedienelemente siehe Abb. 7) Den Taster "Schornsteinfeger" (12) **länger als 3 sec.** gedrückt halten, bis die Anzeige "Störung" (8) in zeitlichen Intervallen (**2x kurz und Pause**) **rot blinkt**. In der Anzeige erscheint nun die aktuelle, relative Brennerleistung (0 = min.; 100 = max.), wobei die Zahl 100 nacheinander als 1 und 00 angegeben wird.

### Aktivieren der Reglerstop-Funktion

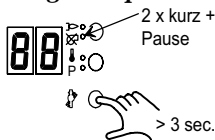

### Einstellen der Reglerstop-Funktion 1. Möglichkeit Am Kesselmodul:

Die Einstellung der Volllast bzw. Kleinlast über das Kesselmodul erfolgt in folgenden Schritten:

In der Anzeige (13) erscheint keine "100" (d.h. die eingestellte Heizleistung ist kleiner wie die max. Kesselleistung):

Zur Einstellung der max. Kesselleistung Taste "Anzeigemodus" (10) kurz antippen.

In der Anzeige (13) wird der Wert "100" angezeigt, d.h. der Brenner (Gebläse) läuft jetzt mit der Einstellung für die max. Brennerleistung.

### Volllast-Einstellung

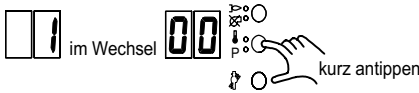

### Volllast am Gasventil einstellen

Danach kann die Volllast am Gasventil (Einstellschraube für Volllast, Abb. 8) vorgenommen werden (siehe Richtwert für CO<sub>2</sub>).

### Kleinlast-Einstellung

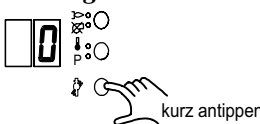

Zur Einstellung der min. Kesselleistung Taste "Schornsteinfeger" (12) kurz antippen.

In der Anzeige (13) wird der Wert "0" angezeigt, d.h. der Brenner (Gebläse) läuft jetzt mit der Einstellung für die min. Brennerleistung.

### Kleinlast am Gasventil einstellen

Danach kann die Kleinlast am Gasventil (Einstellschraube für Kleinlast) vorgenommen werden (siehe Richtwert für CO<sub>2</sub>).

Die Volllast ist anschließend zu kontrollieren, bei Verstellung am Gasventil ist die Kleinlast nochmals zu kontrollieren!

## 2. Möglichkeit

### Am Heizkreismodul HKM:

(Anzeige "P3")

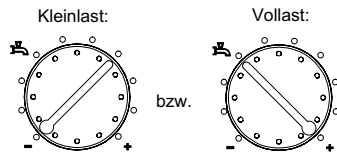

Falls ein Heizkreismodul vorhanden ist, kann die Einstellung auch hier vorgenommen werden.

Nach Aktivieren der Reglerstop-Funktion am Kesselmodul ist eine Verstellung der Brennerleistung am HKM mittels dem Regler Warmwasser möglich (Abb. 13).

linker Anschlag: Kleinlast

rechter Anschlag: Volllast

Neue Einstellungen werden sofort von der BMU übernommen.

### **Wichtig!**

Es müssen immer beide Einstellungen (Volllast und Kleinlast) vorgenommen werden!

Nach Einstellung der Kleinlast ist die Volllast nochmals zu kontrollieren!

### Am Raumregelgerät RRG:

nicht möglich

Eine Aktivierung und Verstellung der Reglerstop-Funktion am RRG ist nicht möglich! Die Anzeige ist aber in der Info-Ebene des RRG abrufbar.

### Beenden der CO<sub>2</sub>-Einstellung

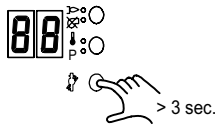

Zum Beenden der CO<sub>2</sub>-Einstellung ist die Reglerstop-Funktion zu deaktivieren, hierzu den Taster "Schornsteinfeger" (12) > 3 sec. betätigen und loslassen.

Abb. 8 Gasarmatur (Einstellung der Düsendrücke mit Innensechskantschlüssel SW 2,5)

Fabr. Kromschroder CG 10 ... Nr. 847 55 366  
(WGB 2.50)

Fabr. Kromschroder CG 120 R01-VT2WF1  
(WGB 2.70)

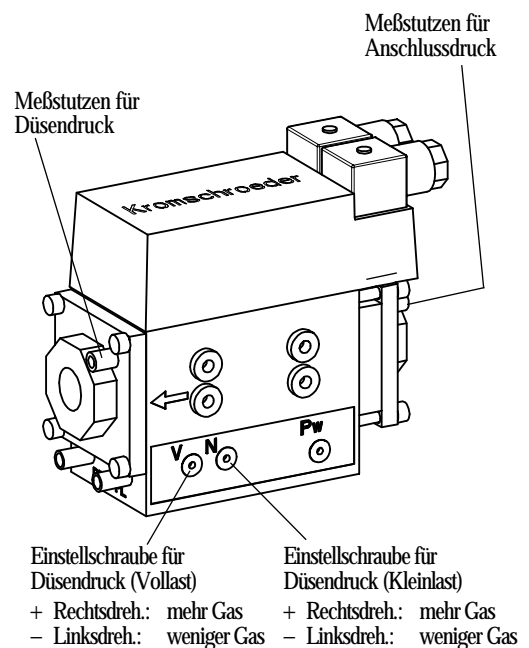
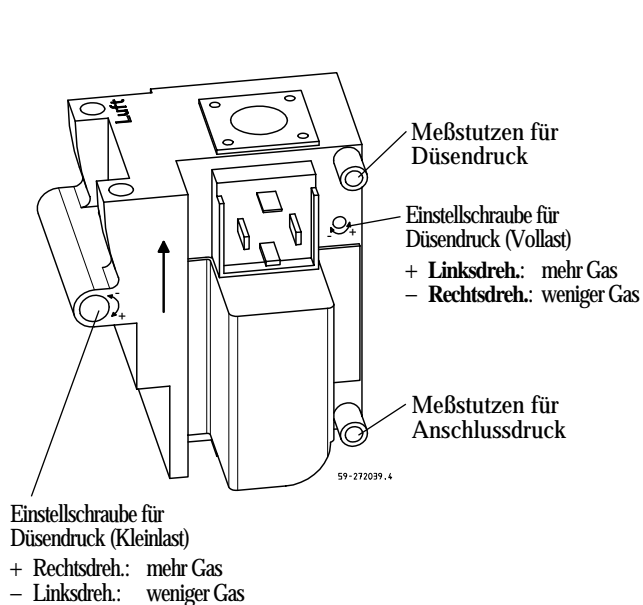

## RICHTWERTE FÜR DÜSENDRUCK

### Richtwerte für Gasdurchfluß, Düsendruck und CO<sub>2</sub>-Gehalt

Die in Tab. 5 und 6 angegebenen Werte sind als Richtwerte zu verstehen. Entscheidend ist, daß die Gasmenge über den Düsendruck so eingestellt wird, daß der CO<sub>2</sub>-Gehalt innerhalb der genannten Werte (Seite 28) liegt. Bei Einsatz des WGB 2 in Gebieten mit schwankender Erdgasbeschaffenheit ist der CO<sub>2</sub>-Gehalt entsprechend des aktuellen Wobbeindex einzustellen (Gasversorgungsunternehmen fragen). Der einzustellende CO<sub>2</sub>-Gehalt ist wie folgt zu bestimmen:

$$\text{CO}_2\text{-Gehalt} = 8,5 - (\text{Wo}_N - \text{Wo}_{\text{aktuell}}) * 0,5$$

Tab. 5 Richtwerte für den Düsendruck (Vollast)

Modell		WGB 2.50	WGB 2.70
Nennwärmebelastung	kW	12,0 - 50,0	17,0 - 70,0
Nennwärmeleistung	80/60°C kW	11,5 - 48,5	16,4 - 67,9
	50/30°C kW	12,8 - 51,9	18,3 - 72,5
Düsendurchmesser für			
Erdgas LL (G25)	mm	8,5	8,5
Erdgas E (G20)	mm	7,8	7,4
Flüssiggas (Propan)	mm	6,2	6,2
Gasart:		Richtwerte für Düsendruck**	
- G25 (11,7)*	mbar	7,0 - 8,0	11,0 - 13,0
- G25 (12,4)*	mbar	6,0 - 7,0	10,0 - 12,0
- G20 (15,0)*	mbar	6,0 - 7,0	10,0 - 12,0
- Propan	mbar	6,0 - 7,0	10,0 - 11,5

\* Werte in Klammern = Wobbeindex Wo<sub>N</sub> in kWh/m<sup>3</sup>

\*\*bei Druck am Kesselende 0 mbar, 1013 hPa, 15 °C,

der CO<sub>2</sub>-Gehalt soll - bei Erdgas zwischen 8,3% und 8,8%

- bei Flüssiggas zwischen 9,5% und 10,5% liegen.

Tab. 6 Richtwerte für den Gasdurchfluß bei Erdgas

Modell		WGB 2.50	WGB 2.70
Nennwärmebelastung (Vollast)	kW	50,0	70,0
		Gasdurchfluß in l/min	
	7,0	119	167
	7,5	111	156
	8,0	104	146
Betriebsheizwert	8,4	99	139
H <sub>uB</sub> in kWh/m <sup>3</sup>	8,5	98	137
	9,0	93	130
	9,5	88	123
	10,0	83	117
	10,5	79	111
	11,0	76	106
	11,5	72	101

Tab. 7 Betriebsvarianten (Betrieb mit Außentemperaturfühler)

Betrieb mit	Einstellung Raumtemperatur	Einstellung Warmwassertemperatur	Heizprogramm
Raumregelgerät RRG 1)	Am Raumregelgerät RRG	Am Raumregelgerät RRG	Am Raumregelgerät RRG
Heizkreismodul HKM 2) mit Schaltuhr	Am Regler Heizung des Heizkreismodul HKM	Am Regler Warmwasser des Heizkreismodul HKM	An der Schaltuhr EMS bzw. DSU
Heizkreismodul HKM mit Raumthermostat	Am Raumthermostat RAV, RTD bzw. RTW (Regler Heizung des HKM muss auf Max.-Stellung stehen!)	Am Regler Warmwasser des Heizkreismodul HKM	Am Raumthermostat RAV, RTD bzw. RTW

1) beim gemischten Heizsystem (Anwendungsbeispiel 2) gilt die Einstellung Raumtemperatur für Pumpen- und Mischerheizkreis

2) beim getrennten Heizsystem (Anwendungsbeispiel 3) gilt für  
den Pumpenheizkreis: Einstellung Raumtemperatur am Heizkreismodul HKM  
den Mischerheizkreis: Einstellung Raum- und Warmwassertemperatur am Raumregelgerät RRG

**Achtung!**  
**Testbetriebsarten**

Für eine Erstinbetriebnahme ohne Außentemperaturfühler, Raumregelgerät RRG und Heizkreismodul HKM können folgende Testbetriebsarten durchgeführt werden (nur für den Heizungsfachmann!).

**ohne Außentemperaturfühler**  
**(nur für Testbetrieb!)**

Einstellung des Kessel- bzw. Warmwasser-Sollwertes am Kesselmodul.

**WGB 2 mit Kesselmodul (1)**  
**(Auslieferungszustand)**

- Kesseltemperatur über Parameter "P 1"
- Warmwassertemperatur über Parameter "P 2"

**Achtung!** Aufgrund des fehlenden AT-Fühlers wird der WGB 2 auf eine Kesseltemperatur geregelt, die einer Außentemperatur von 0°C entspricht!  
**Hinweis:** Bei Heizsystemen, die in der Vorlauf-(Kessel-)Temperatur begrenzt sind, sind die Kesselmodul-Parameter einzustellen auf:  
 z.B.: "P 1" auf z.B. 40°C; "P 4" auf 100%

**Kurz-Inbetriebnahme**  
**ohne Speicherbetrieb und AT-Fühler**  
**(Heizungsfachmann)**

Der WGB 2 soll kurzzeitig ohne Speicherbetrieb in Betrieb genommen werden (Testbetrieb):  
 -Reglerstop-Funktion aktivieren.

**Inbetriebnahme**  
**ohne Speicherbetrieb und AT-Fühler**  
**(Heizungsfachmann)**

Der WGB 2 soll längerfristig ohne Speicherbetrieb in Betrieb genommen werden (Testbetrieb); d.h. Betrieb ohne AT-Fühler und Raumregelgerät RRG oder Heizkreismodul HKM (+ Schaltuhr EMS):  
 - Widerstand R3 am Eingang B3 nicht entfernen  
 - Kesseltemperatur am Kesselmodul (1) einstellen

**Funktionshinweis für**  
**Estrichastrocknung:**

Betrieb des WGB 2 ohne Außentemperaturfühler, Raumregelgerät RRG und Heizkreismodul HKM!  
 Die Kesseltemperatur wird über den Parameter "P 1" (siehe "WGB 2 mit Kesselmodul") von Hand auf z.B. 30, 35, 40, 45 °C usw. eingestellt (Umstellung erfolgt nicht automatisch!) und auf diese Temperatur geregelt, die Temperatureinstellung ist gemäß den Vorgaben des Estrich-Herstellers durchzuführen!  
**Hinweis:** Der Parameter "P 4" (min. Pumpendrehzahl) ist auf 100 % zu stellen.

# ABFRAGE- bzw. PARAMETERWERTE

Tab. 8 Abfrage- bzw. Parameterwert der Steuer- und Regelzentrale BMU

Hinweis: Die Parameter der Gruppen "A, b, C und d" können nur abgefragt werden, die Gruppe "P" kann auch verändert werden

Anzeige	Beschreibung	Einstellbereich	[Einheit]	Anzeige <sup>1)</sup>	
				Temperatur	P
<b>Allgemein: <sup>2)</sup></b>					
A 0	Fehler Diagnose-Code (System) <sup>3)</sup>		[Code.Nr.]	*	* <sup>4)</sup>
A 1	Kesseltemperatur (Vorlauf)		[°C]	●	○
A 2	Warmwasser Fühler 1		[°C]	*	○
A 3	Wasser- oder Luftdruck (nicht aktiviert)		[-- . --]	○	●
A 4	Betriebsphase des Feuerungsautomaten (siehe Tab. 13, Seite 51)		[Code.Nr.]	○	○
<b>Ist-Temperaturen:</b>					
b 0	Interner BMU SW-Diagnose-Code <sup>5)</sup>		[Codezahl]	*	* <sup>4)</sup>
b 1	Kesseltemperatur (Rücklauf)		[°C]	●	●
b 2	Warmwasser Fühler 2 (nicht vorhanden)		[°C]	●	●
b 3	Abgastemperatur (nicht vorhanden)		[°C]	●	●
b 4	aktuelle Außentemperatur		[°C]	●	●
b 5	Gemischte Außentemperatur		[°C]	●	●
b 6	Gedämpfte Außentemperatur		[°C]	●	●
b 7	Vorlauftemperatur Mischer (nur bei Aufschaltung des Mischermoduls CIM)		[°C]	●	●
<b>weitere Prozeß-Werte:</b>					
C 1	Ionisationsstrom	(max. 30 µA)	[µA]	●	●
C 2	Gebläsedrehzahl (Wert x 100)		[U/min]	●	●
C 3	Aktuelle Gebläseansteuerung (PWM-Signal)		[%]	●	●
C 4	Relative Leistung (Prozent von der max. Leistung)		[%]	●	●
C 5	Pumpen-Sollwert (PWM)		[%]	●	●
C 6	Regeldifferenz		[K]	●	●
<b>Sollwerte:</b>					
d 1	Sollwert für Zweipunkt- bzw. Modulationsregler (PID)		[°C]	●	●
d 2	aktueller Kessel-Sollwert		[°C]	●	●
d 3	Sollwert für Raumtemperatur	(10 - 30 °C)	[°C]	●	●
d 4	Sollwert für Warmwassertemperatur	(10 - 65 °C)	[°C]	●	●
d 5	Max. Modulationsgrad im Heizbetrieb	(PHZ max.)	[%]	●	●
d 6	Max. Drehzahl bei max. Leistung im Heizbetrieb	(NHZ max.)	[U/min]	●	●
<b>Parameter: (Einstellung nur bei Sonderfunktionen bzw. <sup>6)</sup>)</b>					
P 0	Brennerleistung (Reglerstopp ohne Poti); 0 = min., 100 = max.	(0 - 100)	[%]	●	*
P 1	Raum- / Vorlauftemperatur-Sollwert (ohne Poti)	(10 - 30 / 20 - 75 °C)	20/55 [°C]	●	*
P 2	Sollwert für Warmwassertemperatur (ohne Poti)	(10 - 65 °C)	45 [°C]	●	*
P 3	Funktion nicht belegt		--	●	*
P 4	Min. Pumpendrehzahl für die Heizungsanlage (NqmodMin)	(10 - 100 %)	34 [%]	●	*
P 5	Steilheit der Heizkennlinie	(1 - 40)	18 [Wert]	●	*
P 6	Parallelverschiebung der Heizkennlinie	(- 31 K ... + 31 K)	[Wert]	●	*

Hinweis: Weitere angezeigte Parameter sind nicht belegt



1) Anzeige: \* = blinkt, ● = leuchtet, ○ = leuchtet nicht

2) Die Parameter der Gruppe "A" lassen sich auch durch kurzen Druck auf den Taster Anzeigemodus anwählen

3) Fehlermeldungen siehe Tab. 14, Seite 54 oder Anleitungen der EUROCONTROL-Regelungen

4) Die Anzeige blinkt wechselseitig

5) Interner BMU SW-Diagnose-Code (BRÖTJE-Kundendienst), Auswahl einiger Fehlercodes:

Codezahl	Erklärung:	Fehlerbehebung:
102	Keine Flammenmeldung nach Ablauf der Sicherheitszeit	Gasmangel, keine Zündung, undichtes Abgassystem (WGB 2 saugt Abgas an)
259	Taster Entriegelung  betätigt	Taster Entriegelung  erneut drücken
295	Gasventil hat evtl. Masse-Kurzschluss	Überprüfen und beheben, (int. Sicherung der BMU defekt)
477	Parameter P1 (Tab. 8) > TksNorm (Prog.-Nr. 505)	Einstellfehler: Einstellungen überprüfen und korrigieren
479	Parameter P1 (Tab. 8) > TrSMax (Prog.-Nr. 502)	
425/426/427 433/435	STB_Gradient (Kesseltemp. steigt zu schnell an) STB_DELTA_T1, STB_DELTA_T3 (Delta-T des Kesselvor- und rücklauf zu groß)	Vermutlich Luft im Heiz- bzw. Warmwassersystem oder kein Wasserumlauf; Kessel bzw. Heizsystem entlüften
531	KonfigAusgang M5 ist bereits belegt	Funktion ist evtl. auf den Relaismodul CIR-Ausgang (Prog.-Nr. 619, 620 oder 621) zu legen

6) Auslieferungszustand bzw. zur Einstellung der Heizkurve bei Betrieb mit Heizkreismodul HKM

**Hinweis: Nach 8 min. springt die Anzeige (13) automatisch auf Kesseltemperatur (A 1)**



## Abfrage der Parameterwerte

### Erreichen des Anzeigemodus

### Anwahl und Anzeige einzelner Werte bzw. Parameter

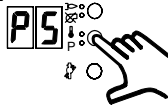

### Parameter ändern: (nur P 0 bis P 6)

(+) bzw. (Enter)

(-)

Um zu den unterschiedlichen Parameterwerten zu gelangen, ist wie folgt vorzugehen (siehe auch Abb. 7 "Bedientafel"):

Der Anzeigemodus wird durch langes Drücken (> 3 sec.) des Tasters Anzeigemodus (10) erreicht (Anzeige (13): "A ..").

Durch weiteres Gedrücktthalten des Tasters gelangt man in die unterschiedlichen Anzeigeebenen b, C, d, P und wieder A.

In der gewünschten Anzeigeebene (A, b, C, d, P) wird der Taster losgelassen.

Durch anschließendes kurzes Antippen des Tasters Anzeigemodus (10) wechselt man zwischen den unterschiedlichen Werten/Parametern (0 bis max. 7) der verschiedenen Anzeigeebenen (A, b, C, d, P).

Ungefähr 2 sec. nach Anwählen des jeweiligen Parameters wird der aktuelle Wert angezeigt.

Änderungen sind nur bei den Parametern (P0 bis P6) möglich, dazu muss gewartet werden, bis in der Anzeige (13) der Wert des Parameters blinkt.

Grundsätzliche Vorgehensweise:

Wert erhöhen (+): Taster Anzeigemodus (10) mehrfach antippen (< 3 sec.)

Wert verringern (-): Taster Schornsteinfeger (12) mehrfach antippen (< 3 sec.)

Wert speichern (Enter): Taster Anzeigemodus (10) lang drücken > 3 sec.  
Wert verwerfen (Esc)

Zur Bestätigung erscheint in der Anzeige (13) nacheinander "P 0" und der neu eingestellte Wert.

Erst **nach der Speicherung** wird der neu eingestellte Wert von der Regelzentrale übernommen!

### Bedienhinweis

Die Veränderungen/Einstellungen der Werte sind spätestens innerhalb von 25 sec. vorzunehmen. Andernfalls geht die BMU selbsttätig in den Normalbetrieb zurück.

Die Anzeige (13) springt nach 8 min. automatisch auf die Kesseltemperatur ("A 1").

# EINSTELLTAFEL FÜR DEN HEIZUNGSFACHMANN

Tab. 9 Einstellung der anlagenabhängigen Parameter in der Heizungsfachmann-Ebene der Steuer- und Regelzentrale BMU (mittels RRG-Raumregelgerät oder RRG-Servicemodul)

Vorgehensweise zum Ändern der Parameter:

- Info-Taste drücken. Dann die Tasten + / ▼ oder + / ▲ drücken, bis in der Anzeige "Initialisierung BMU-Parameter" erscheint. (Endbenutzer-Ebene, nur Parameter mit "X" werden angezeigt!)
- Heizungsfachmann-Ebene anwählen: Beide Tasten ▼ und ▲ > 3 sec. drücken, bis in der Anzeige "Initialisierung BMU-Fachmann" erscheint. (Ebene für Heizungsfachmann)
- Wählen Sie die gewünschte Programm-Nr. durch Drücken einer der Programmier-Tasten.
- Stellen Sie den gewünschten Wert ein durch Drücken der + / - Tasten.
- Nach Anwählen der nächsten Programm-Nr. wird der neue Wert übernommen.
- Zum Verlassen der Programmier-Ebene drücken Sie die Info-Taste.

Anzeige am Raumregelgerät RRG Prog.-Nr. BMU-Parameter Endb.-Ebene	Funktion	Grundeinstellung (werkseitig eingestellt)	Neu- einstellung
501	TrSmin	Min. Raumtemperatur-Sollwert	10 °C
502	TrSmax	Max. Raumtemperatur-Sollwert	30 °C
503	TkSmin	Min. Kesseltemperatur-Sollwert	20 °C
504	TkSmax	Max. Kesseltemperatur-Sollwert	85 °C
505	TkSnorm	Kesseltemperatur-Sollwert bei Norm-Außentemp.	75 °C <sup>5)</sup>
506	TvSmin	Min. Vorlauftemperatur-Sollwert (HK2)	20 °C
507	TvSmax	Max. Vorlauftemperatur-Sollwert (HK2)	70 °C
510	TuebBw	Kesseltemp.-Sollwert-Überhöhung bei WW-Ladung	18 °C
511	TkSfrostEin	Kesselfrostschutz Einschalttemperatur	5 °C
512	TkSfrostAus	Kesselfrostschutz Ausschalttemperatur	10 °C
514	TuebVor	Kesseltemp.-Sollwert-Überhöhung beim MHK	10 °C
516	THG	Sommer-/Winter-Umschalttemperatur	20 °C
517	dTbreMinP	Max. Regeldifferenz, bei deren Überschreitung die Mindestpausenzeit abgebrochen wird	30 K
519	TiAussenNorm	Norm-Außentemperatur	- 20 °C <sup>5)</sup>
520	dTrAbsenk	Absenkung des Raumtemp.-Sollwertes bei Anschluss einer Schaltuhr (HKM + EMS)	10 K
521	dTkTrNem	Vor-/Rücklauftemp.-Spreizung bei TiAussenNorm	20 K <sup>5)</sup>
523	SdHzEin	Einschaltdifferenz-Brenner im Heizbetrieb	4 K <sup>2)</sup>
524	SdHzAusMin	Min. Ausschaltdifferenz-Brenner im Heizbetrieb	5 K <sup>2)</sup>
525	SdHzAusMax	Max. Ausschaltdifferenz-Brenner im Heizbetrieb	5 K <sup>2)</sup>
526	SdBwEin1	Einschaltdifferenz-Brenner im WW-Betrieb am Fühler 1	4 K <sup>2)</sup>
527	SdBwAus1Min	Min. Ausschaltdifferenz-Brenner im WW-Betrieb am Fühler 1	2 K <sup>2)</sup>
528	SdBwAus1Max	Max. Ausschaltdifferenz-Brenner im WW-Betrieb am Fühler 1	2 K <sup>2)</sup>
529	SdBwEin2	Einschaltdifferenz-Brenner im WW-Betrieb am Fühler 2	3 K <sup>2)</sup>
531	SdBwAus2Max	Max. Ausschaltdifferenz-Brenner im WW-Betrieb am Fühler 2	3 K <sup>2)</sup>
532	Sth1	Heizkennlinien-Steilheit Heizkreis 1	18 <sup>1)</sup>
533	Sth2	Heizkennlinien-Steilheit Heizkreis 2	15 <sup>1)</sup>
534	DtR1	Korrektur Raumtemperatur-Sollwert Heizkreis 1	0 K
535	DtR2	Korrektur Raumtemperatur-Sollwert Heizkreis 2	0 K
536	NhzMax	Max. Drehzahl bei max. Leistung im Heizbetrieb	5400 / 5900 U <sub>min</sub>
537	NqmodNenn	Drehzahlstufe im Auslegungspkt. der Heizungsanlage	30 <sup>5)</sup>
538	NqmodMin	Min. Pumpendrehzahl für Heizungsanlage	34 % <sup>5)</sup>
539	NqmodMinBw	Min. Pumpendrehzahl für Schichtenspeicherladung	40 % (nicht aktiviert)
541	PhzMax	Max. Modulationsgrad im Heizbetrieb	90 / 100 %
542	PminHuKw	Min. Kesselleistung in kW (Hu)	12 / 16 kW <sup>3)</sup>
543	PmaxHuKw	Max. Kesselleistung in kW (Hu)	50 / 70 kW <sup>3)</sup>
544	ZqNach	Pumpennachlaufzeit; max. 218 min.	10 min
545	ZBreMinP	Mindestpausenzeit des Brenners	120 s <sup>2)</sup>

Anzeige am Raumregelgerät RRG Prog.-Nr.	BMU-Parameter	Funktion	Grundeinstellung (werkseitig eingestellt)	Neu- einstellung
546	ZBreMinL	Mindestlaufzeit des Brenners	0 s	
547	ZReglVerz	Reglerverzögerung nach Brennerinbetriebnahme	60 s <sup>2)</sup>	
551	Kon	Konstante für Schnellabsenkung (ohne Raumeinfluß)	4	
552	HydrSystem	Hydraulische Systemeinstellung	2	
553	KonfigHks	Zuordnung des HKM bzw. RRG zu den Heizkreisen [0 ... 255], siehe Tab. 12	21	
555	KonfigRg1	Einstellcodes	00110100	
556	KonfigRg2	Einstellcodes	00000000 (unbelegt)	
557	KonfigRg3	Einstellcodes	00000100 (unbelegt)	
558	KonfigRg4	Einstellcodes	01000000	
561	KonfigRg7	Einstellcodes	00001111 <sup>1)</sup>	
562	pH2Omin	min. Kesselwasserdruck	0,7 bar (nicht aktiviert)	
563	pH2Omax	max. Kesselwasserdruck	2,5 bar (nicht aktiviert)	
584	ZkickFkt	Zeit für Kickfunktion der Pumpen-Ausgänge	5 s <sup>2)</sup>	
596	ZeitAufZu	Laufzeit des Antrieb im Heizkreis 2 (CIM); 30 bis 873 s	150 s	
598	LmodRgVerz	Leistung während Reglerverzögerungszeit	25 % <sup>2)</sup>	
604	LPBKonfigO	Einstellcodes für Busmodul CIB	00010000	
605	LPBAdrGerNr	LPB-Geräteadresse der BMU	1 - -	
606	LPBAdrSegNr	LPB-Segmentadresse der BMU	0 - -	
614	KonfigEingang	Programmierbarer Eingang F2 0 = Standard; 1 = Modemfunktion 2 = Modemfunktion "neg-Logik" 3 = Torschleier	0	
615	KonfigAusgang	Programmierbarer Ausgang M5; 0 = Standard (ohne Funktion); 1 = Meldeausgang; 2 = Alarmausg.; 3 = Betriebsmeldg.; 4 = ext. Trafo (Trafo T2); 5 = M5 (Q2Y2); 6 = WW-Zirk.-pumpe M7; 7 = Torschleier; 8 = hydr. Weiche; 9 = RegC1; 10 = Grdfkt K2; 11 = WW-Durchldg.; 12 = AnalogSchwelle	2	
618	KonfigEingangR	Programmierter Eingang auf Relaismodul CIR 0 = Standard (ohne Funktion); 1 = Modemfkt.; 2 = Modemfkt."negLogik"; 3 = Torschleier; 4 = Sollwertvorg.; 5 = Leistungsvorg.; 6 = Fühler hydraulische Weiche	0	
619	KonfigAusgang1R	Funktion Ausgang1 Relaismodul CIR 0 = Aus; 1 = Meldeausg.; 2 = Alarmausg.; 3 = Betriebsmeldg.; 4 = ext. Trafo (Trafo T2); 5 = M5 (Q2Y2); 6 = WW-Zirk.-pumpe; 7 = Torschleier; 8 = hydr. Weiche; 9 = RegC1; 10 = Grdfkt. K2; 11 = WW-Durchldg.; 12 = AnalogSchwelle	0	
620	KonfigAusgang2R	Funktion Ausgang2 Relaismodul CIR Einstellung wie "KonfigAusgang1R"	0	
621	KonfigAusgang3R	Funktion Ausgang3 Relaismodul CIR Einstellung wie "KonfigAusgang1R"	0	
622	TAnfoExtMax	Max.-Wert der Wärmeanfordg. bei externer Temp.vorgabe	100 °C	
623	PAnfoExtSchwelle	Schwelle des Analogsignals (% vom Max.-Wert)	5 %	

## EINSTELLTAFEL FÜR DEN HEIZUNGSFACHMANN

Anzeige am Raumregelgerät RRG Prog.-Nr.	BMU-Parameter	Funktion	Grundeinstellung (werkseitig eingestellt)	Neu- einstellung
700	Stoer1	1. Vergangenheitswert des Störcode-Zählers	Anzeige <sup>4)</sup>	
701	StrPn1	1. Vergangenheitswert der Störphase	Anzeige <sup>4)</sup>	
702	StrDia1	1. Vergangenheitswert des SW-Diagnose-Code b0	Anzeige <sup>4)</sup>	
703/706/ 709/712	Stoer2 / Stoer3 Stoer4 / Stoer5	2. / 3. / 4. bzw. 5 Vergangenheitswert des Störcode-Zählers	Anzeige <sup>4)</sup>	
704/707/ 710/713	StrPn2 / StrPn3 StrPn4 / StrPn5	2. / 3. / 4. bzw. 5 Vergangenheitswert der Störphase	Anzeige <sup>4)</sup>	
705/708/ 711/714	StrDia2 / StrDia3 StrDia4 / StrDia5	2. / 3. / 4. bzw. 5 Vergangenheitswert des SW-Diagnose-Code b0	Anzeige <sup>4)</sup>	
715	Stoer_akt	aktueller Wert des Störcode-Zählers	Anzeige <sup>4)</sup>	
716	StrPn_akt	aktueller Wert der Störphase	Anzeige <sup>4)</sup>	
717	StrDia_akt	aktueller Wert des internen SW-Diagnose-Code b0	Anzeige <sup>4)</sup>	
718	BetrStd	Betriebsstunden Brenner	Anzeige (h)	
719	BetrStdHz	Betriebsstunden Heizbetrieb	Anzeige (h)	
720	BetrStdBw	Betriebsstunden Warmwasserbetrieb	Anzeige (h)	
721	BetrStdZone	Betriebsstunden Zone	Anzeige (h)	
722	InbetrSetz	Inbetriebsetzungszähler	Anzeige (h)	
723	Pmittel	mittlere Kesselleistung	Anzeige (kW)	
724	MmiStatus	Akt. Sommer-/Winter-Einstellung des Kesselmodul	Anzeige	
725	OT_SwVersLMU	Parametrier-Ebene	Anzeige	
755	IonStrom	Ionisationsstrom-Istwert-Anzeige	Anzeige	

Weitere angezeigte Parameter sind für den Betrieb des WGB 2 nicht relevant!

- 1) Diese Parameter sollten zur Anpassung an die jeweilige Heizungsanlage optimiert werden!
- 2) Diese Parameter sollten nur, wenn unbedingt erforderlich, verstellt werden!
- 3) Diese Parameter dürfen nicht verstellt werden!
- 4) Auflistung der internen SW-Diagnose-Codes siehe Anleitung Servicemodul RRG bzw. eine Auswahl anlagenspezifischer Fehlercodes siehe Tab. 8, Seite 24
- 5) Die Parameter werden nur in der Kombination mit einer PWM-Pumpe (modulierende Pumpe) wirksam.  
Werkseinstellung: Prog.-Nr. 561 . 0 *Aus* : Heizkreispumpe stufig

**Erklärungen zur  
Heizungsfachmann-Ebene**

Der Wandkessel WGB 2 ist bereits werkseitig für einen ordnungsgemäßen Betrieb, welcher in der Regel keine Änderungen bedarf, voreingestellt. Einige Parameter (siehe <sup>1)</sup> in der Einstelltafel für den Heizungsfachmann), die der Anpassung an die jeweilige Heizungsanlage dienen, sollten jedoch optimiert werden.

*Hinweis:* Die mit <sup>2)</sup> gekennzeichneten Parameter sollten nur in Ausnahmefällen, wenn unbedingt erforderlich, verstellt werden!

**Erklärungen zu Tab. 9**

Zum Einstellen der Parameter wird ein Raumregelgerät RRG oder ein Servicemodul RRG (Zubehör) benötigt.

**505 (TkSnorm) (nur bei PWM-Pumpe!)**  
Kesseltemp.-Sollwert bei Norm-AT  
Zwingend einzustellen!  
**Beispiel:**

Max. Kesseltemperatur-Sollwert für den Heizkreis mit modulierender Pumpe. Dieser Wert bezieht sich dabei auf den Auslegungspunkt bei Norm-Außentemperatur (Norm-AT), Prog.-Nr. 519 (TiAussenNorm). Ein 70/50-System ist bei der Norm-AT (tiefste Außentemp.) auf max. 70°C Kesseltemp. ausgelegt. Daher ist für ein 70/50-System für TkSnorm der Wert auf 70°C einzustellen.

**Vorlauftemperatur-  
Maximalbegrenzung**

Bei direkter Anbindung z.B. einer Fußbodenheizung an den WGB 2 ist die entsprechend zulässige Temperatur für den Heizkreis unter Prog.-Nr. 505 einzustellen! Unter Prog.-Nr. 532/533 ist die Heizkurve entsprechend zu ändern!

**Sicherheitsfunktion  
Fußbodenheizung**

Diese Einstellung gilt nicht als Sicherheitsfunktion, die z.B. bei einer Fußbodenheizung erforderlich ist, hierfür muss im Vorlauf ein mechanischer Temperaturwächter vor der Pumpe eingesetzt werden!

**510 (TuebBw)**  
Kesseltemp.-Sollwert-Überhöhung  
bei WW-Ladung

Hierdurch wird eine effiziente Warmwasserladung gewährleistet. Der Kesseltemperatur-Sollwert wird bei Warmwasseranforderung erhöht.  
Erhöhen: Schnellere Ladezeit; größere Überschwingung  
Senken: Langsamere Ladezeit; kleinere Überschwingung

**514 (TuebVor)**  
Kesseltemp.-Sollwert-Überhöhung  
beim Mischerheizkreis

Durch eine Vorlauftemperaturüberhöhung wird eine konstantere Mischer-Vorlauftemperatur erreicht.  
Erhöhen: Unterschwingung der Mischer-Vorlauftemperatur wird vermieden  
Senken: Unterschwingung der Mischer-Vorlauftemperatur möglich

**516 (THK)**  
Sommer-/Winter-Umschalttemp.

Die S/W-Umschaltautomatik ist eine längerfristig wirkende Funktion, die die Heizung im Sommer, wenn längere Zeit die Außentemperatur über der hier eingestellten S/W-Umschaltemperatur liegt, abschaltet und erst wieder einschaltet, wenn die Außentemperatur längere Zeit unter dem eingestellten Wert liegt.

**S/W-Umschaltung über 2 Wege:**

- Per Tastendruck am Heizkreismodul HKM (Abb. 13).  
- Durch die S/W-Umschaltautomatik über die Außentemperatur.  
*Hinweis:* Die S/W-Umschaltautomatik der BMU hat höchste Priorität und schaltet alle angeschlossenen Heizkreise ab, d.h. auch Heizkreise mit Raumregelgerät RRG werden abgeschaltet. Die S/W-Umschaltautomatik des RRG ist untergeordnet.

**Ausstellen der Umschaltung!**

Die S/W-Umschaltautomatik arbeitet mit einer Schaltdifferenz von  $\pm 1$  K. Ist unter Prog.-Nr. 516 eine Temperatur von gleich oder größer 30 °C eingestellt, erfolgt **keine** Umschaltung!

**519 (TiAussenNorm)**  
(nur bei PWM-Pumpe!)  
Norm-Außentemperatur (Norm-AT)  
Zwingend einzustellen!  
**Beispiel:**

Norm-Außentemperatur im Auslegungspunkt einer Heizungsanlage. Diese Temp. wird z.B. aus dem VDI-Wärmeatlas bzw. DIN-Norm entnommen. Dieser Wert wird zusammen mit Prog.-Nr. 505 (TkSnorm) für eine korrekte Auslegung des Heizsystems benötigt.  
Für eine ermittelte Norm-AT von z.B. -20°C ist ein Wert von -20°C unter dem Prog.-Nr. 519 einzustellen.

## HEIZKENNLINIE EINSTELLEN

### 520 (dTrAbsenk)

Absenkung des  
Raumtemperatur-Sollwertes

Der Raumtemperatur-Sollwert wird durch eine angeschlossene Schaltuhr (z.B. EMS) im Absenk-/Nachtbetrieb um den eingestellten Wert reduziert; Einstellbereich 0 bis 10 K.

Der so veränderte Raumtemp.-Sollwert geht bei vorh. Witterungsführung in die Berechnung des Kesseltemp.-Sollwertes ein.

### 521 (dTkTrNenn) (nur bei PWM-Pumpe!)

Vor-/Rücklauftemp.-Spreizung bei Norm-AT  
Zwingend einzustellen!

Vorlauf-/Rücklauftemp.-Spreizung im Auslegungspunkt bei Norm-AT (TiAussenNorm). Bei einem 70/50-System ist somit "20" einzustellen (Werkseinstellung).

### 532 (Sth1) bzw. 533 (Sth2)

Heizkennlinien-Steilheit HK 1 bzw. 2



Bei Anwendung ohne Raumregelgerät RRG werden hier die Steilheit der Heizkennlinien für Pumpen- (HK1) bzw. Mischerheizkreis (HK2) eingestellt.

*Hinweis:* Bei Anwendung nur mit RRG sind die Heizkennlinien des RRG wirksam und dort einzustellen! Bei nur einem Heizkreis ist die Heizkurve Prog.-Nr. 533 unwirksam (= "1") zu machen. Weiter ist die Prog.-Nr. 555.2 auf "Aus" zu stellen und die Brücke bei N5 zu entfernen.

### Standardwert für Heizkennlinie (Auslieferungszustand)

Die Einstellungen in der Heizungsfachmann-Ebene der Steuer- und Regelzentrale BMU können mit dem Raumregelgerät RRG, welches als Raumregelgerät und als Servicegerät angeboten wird, durchgeführt werden. In diesem besonderen Fall dient das Raumregelgerät RRG als Programmiergerät für die Heizungsfachmann-Ebene der BMU.

Die verstellbaren Parameter sind aus der Tab. 9 ersichtlich.

Werkseitig ist die Heizkennlinie

- für den Pumpenheizkreis auf 18 und
- für den Mischerheizkreis auf 15 eingestellt (Abb. 9).

Je nach Geräteausrüstung können die Heizkurven wie folgt eingestellt werden:

- mit Raumregelgerät RRG: In der Heizungsfachmann-Ebene des RRG Prog.-Nr. 70 bzw. 80. Einstellung siehe auch Hinweis Prog.-Nr. 532 und 533.
- mit Heizkreismodul HKM: Am Kesselmodul Parameter "P 5" oder mit RRG als Servicegerät (Tab. 8).

Abb. 9 Heizkennliniendiagramm

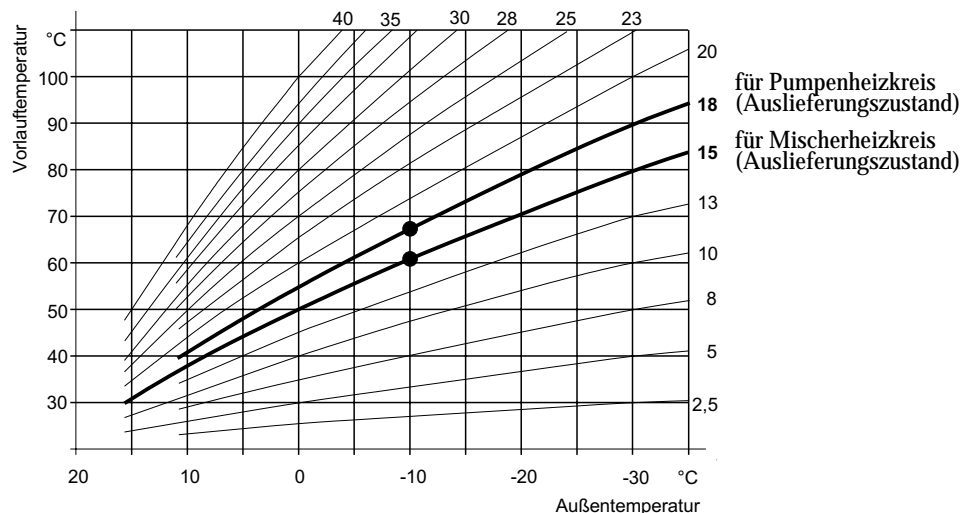

**534 (DtR1) und 535 (DtR2)**  
Korrektur Raumtemperatur-Sollwert  
HK 1 und 2

Mit diesen beiden Parametern wird eine Parallelverschiebung der Heizkurve für Heizkreis 1 bzw. 2 erreicht.  
Sollte der Raumtemperatur-Istwert durch die eingestellte Heizkurve nicht erreicht werden, kann hierdurch eine Anpassung erfolgen.

**536 (NhzMax)**  
Max. Drehzahl bei max. Leistung im  
Heizbetrieb

Die max. Kesselleistung im Heizbetrieb kann durch entsprechende Drehzahlreduzierung des Gebläses auf die gewünschte Heizleistung begrenzt werden. Hierzu ist die max. Drehzahl Prog.-Nr. 536 (NhzMax) und der Prog.-Nr. 541 (PhzMax) entsprechend Tab. 10 einzustellen.

**Sonderanwendung modulierende  
Pumpe:**

Allgemeines zur Ansteuerung der  
modulierenden Pumpe  
**Auslieferungszustand:**  
Einstellung für Pumpe mit  
konstanter Drehzahl

Der WGB 2 ist serienmäßig mit einer Steuerung für eine stufenlos modulierenden Heizkreispumpe ausgestattet. Durch die automatische Anpassung der Drehzahl werden unnötige Geräusche vermieden und gleichzeitig Energie eingespart. Die Pumpe wird über eine Puls-Weiten-Modulation (PWM-Signal) von der Steuer- und Regelzentrale angesteuert. Das Ansteuersignal (PWM-Wert) für die modulierende Heizkreispumpe wird von der Steuer- und Regelzentrale aufgrund von Wärmeanforderung (Temperaturwerte) aus der Raumheizung ermittelt.  
Um einen sicheren Anlauf der modulierenden Pumpe zu gewährleisten, wird bei jeder Einschaltung der Pumpe ein Anfahrkick mit max. Pumpendrehzahl ausgegeben. Nach Ablauf des Anlaufkicks wird der Wert, der aus der Heizanforderung berechnet wurde, übernommen.

Regelverhalten der Heizkreispumpe  
bei verschiedenen Betriebsarten  
(*nur bei PWM-Pumpe!*)

Normalbetrieb (Heizbetrieb): Im normalen Heizbetrieb wird die PWM-Pumpe während eines Großteils der Betriebszeit auf möglichst niedriger Drehzahl (reduz. Volumenstrom) betrieben, und die Vorlauftemperatur wird entsprechend angehoben.

Reduzierter Betrieb: Im reduzierten Betrieb wird die Heizkreispumpe generell nur auf min. Drehzahl (min. Volumenstrom) betrieben.

Abschaltbetrieb: Die Pumpe ist außer Betrieb.

Aufheizphase: Um die Aufheizphase möglichst kurz zu halten, wird generell nach einem reduzierten Betrieb (Nachtabsenkung) oder einer Abschaltung (Nachtabschaltung) die Anlage in der ersten halben Stunde mit max. Drehzahl (vollem Volumenstrom) aufgeheizt! Danach erfolgt die Umschaltung auf den normalen Heizbetrieb, siehe oben.



Einstellwert (*nur bei PWM-Pumpe!*)  
(Auslieferungszustand)

Serienmäßig ist die modulierende Pumpe beim WGB 2 auf den max. Wert eingestellt (Dies entspricht dem max. Wert einer 8m-Pumpe).

*Hinweis:* Als Standard-Temperatureinstellung für den Heizkreis sind für den Heizungsvorlauf 75°C und für den Heizungsrücklauf 55°C (dt=20K) angenommen.

**Korrektur der Einstellwerte**

Falls die tatsächlichen Anlagenbedingungen (Temperaturen etc.) wesentlich von diesen Werten abweichen, ist eine Korrektur vorzunehmen (siehe "Einstellung modulierende Pumpe")

Tab. 10 Max. Kesselleistung im Heizbetrieb (Richtwerte)

Modell		WGB 2.50			WGB 2.70		
max. Wärmebelastung	kW	40	30	25	60	50	40
Prog.-Nr. 536 (NhzMax)	U/min	4320	3250	2700	4750	3950	3150
Prog.-Nr. 541 (PhzMax)	%	72	54	45	80	67	53

## SONDERANWENDUNG: EINSTELLUNG MODULIERENDE HEIZKREISPUMPE

### Allgemeines

#### Sonderanwendung mit einer PWM-Pumpe!

Der Arbeitsbereich der modulierenden Pumpe kann exakt auf die Auslegungstemperaturen des Heizkreises eingestellt werden. Dazu müssen 2 Parameter über das Raumregelgerät RRG verändert werden:

- 537 (NqmodNenn) = max. einzustellende Pumpendrehzahl
- 538 (NqmodMin) = min. zulässige einzustellende Pumpendrehzahl

#### 537 (NqmodNenn)

(nur mit PWM-Pumpe!)

Drehzahlstufe im Auslegungspunkt des Heizsystems

Drehzahl-Wahlschalter der Pumpe

Dieser Wert **muss** bei einem hydraulischen Abgleich der Heizungsanlage eingestellt werden. Er entspricht der Drehzahlstufe der Pumpe im Auslegungspunkt zur Erreichung des Nennvolumenstromes. Die Prog.-Nr. 537 ist vergleichbar einem analogen Drehzahl-Wahlschalter einer HK-Pumpe, bei der 30 Drehzahlstufen zur Verfügung stehen. Der Einstellbereich erstreckt sich von 6m auf 1m Wassersäule Förderdruck.

#### 538 (NqmodMin)

(nur mit PWM-Pumpe!)

Min. Pumpendrehzahl für Heizungsanlage

Über Prog.-Nr. 538 wird die min. zulässige Pumpendrehzahl der HK-Pumpe eingestellt. Diese Drehzahl reicht aus, um eine ausreichende Wasserversorgung im Heizkreis zu gewährleisten, sie wird in Prozenten von der max. Drehzahlstufe (NqmodNenn) eingegeben (z.B. 28%, siehe Abb. 10).

### Sonderanwendung

Vorgehensweise zur Einstellung des Arbeitsbereichs einer modulierenden Pumpe durch den Heizungsfachmann

Wenn die Auslegungstemperaturen der Heizungsanlage wesentlich (d.h. Unterschiede in der Auslegungstemperatur > 10 K) von der Standard-Temperatureinstellungen der Pumpe abweichen, sollte eine Korrektur in folgender Reihenfolge vorgenommen werden: (siehe Tab. 9)

1. Norm-Außentemp., Prog.-Nr. 519 (TiAussenNorm) entsprechend dem Auslegungspunkt der Heizungsanlage einstellen (Werkseinstellung: - 20°C).
2. Kesseltemp.-Sollwert, Prog.-Nr. 505 (TkSnorm) entsprechend der Vorlauftemperatur einstellen (Werkseinstellung: 75°C).
3. Vor-Rücklauftemp.-Spreizung, Prog.-Nr. 521 (dTkTrNenn) entsprechend der Heizsystemauslegung einstellen (Werkseinstellung: 20°C).
4. Einstellen des Anlagenvolumens unter Bit 3 und 4 des Prog.-Nr. 561 (KonfigRg7) (Werkseinstellung: mittel entspr. 00001111)
5. Einstellen der Pumpenbetriebsweise im reduzierten Betrieb. (Werkseinstellung: Pumpe läuft mit der min. Pumpendrehzahl, siehe Prog.-Nr. 561 Bit 5)
6. Einregulierung der PWM-Pumpe im Auslegungspunkt bei geöffneten Thermostatventilen durch Verstellen des Prog.-Nr. 537 (NqmodNenn). Bei zu großer Pumpenleistung ist dieser Wert zu verringern (Werkseinstellung: 30).

#### Nur mit PWM-Pumpe!

Funktionskontrolle:

Heizkörper werden nicht warm?

Tritt dieses Problem über den gesamten Außentemperaturbereich auf, ist die Drehzahlstufe im Auslegungspunkt evtl. zu gering, d.h.

Prog.-Nr. 537 (NqmodNenn) entsprechend erhöhen.

Tritt diese Problem eher bei höheren Außentemperaturen auf, so wurde die min. Drehzahl für den Heizbetrieb zu niedrig eingestellt, d.h.

Prog.-Nr. 538 (NqmodMin) entsprechend erhöhen.

Die Auswirkungen der Einstellungsänderungen sind zu kontrollieren.

#### 541 (PhzMax)

Max. Modulationsgrad im Heizbetrieb

Um einen optimalen Betrieb des WGB 2 zu gewährleisten, ist das PWM-Signal (%-Schritte) für den max. Modulationsgrad im Heizbetrieb an die max. Drehzahl, Prog.-Nr. 536 (NhzMax) anzupassen (siehe Tab. 10).



**542 (PminHuwKw)**  
 Min. Kesselleistung in kW  
**543 (PmaxHuwKw)**  
 Max. Kesselleistung in kW

Je nach Kessel-Typ unterschiedlich: WGB 2.50 → 12 kW;  
 WGB 2.70 → 16 kW  
 Je nach Kessel-Typ unterschiedlich: WGB 2.50 → 50 kW;  
 WGB 2.70 → 70 kW

Die Prog.-Nr. 542 bzw. 543 dienen nur zur Anzeige der jeweiligen Kesselleistung (keine Funktion) und zur Leistungsbilanzierung bei Verwendung des Kaskadenreglers EUROCONTROL BCA 2!

**545 (ZBreMinP)**  
 Mindestpausenzeit des Brenners

Zur Verringerung der Brennerstarts ist der WGB 2 mit einer Mindestpausenzeit bzw. Anlaufsperrzeit von 3 min. ausgerüstet.

**547 (ZReglVerz)**  
 Reglerverzögerung nach Brennerinbetriebnahme

Die Reglerverzögerungszeit nach Brennerinbetriebnahme ist auf 60 sec. eingestellt, sie sollte, um einen sicheren Brennerbetrieb zu gewährleisten, **nicht verstellt** werden!  
 Während dieser Zeit wird der WGB 2 auf die vorgewählte Kesselleistung Prog.-Nr. 598 (LmodRgVerz) betrieben (Abb. 11).

**551 (Kon)**  
 Konstante für Schnellabsenkung (ohne Raumeinfluß)

Die Funktion schaltet die Heizkreispumpe aus, wenn auf eine tieferen Raumtemperatur-Sollwert umgeschaltet wird (z.B. bei Nachtabsenkung). Die Funktion ist für Anlagen vorgesehen, die mit Außentemperaturfühler aber ohne Raumregelgerät betrieben werden.  
 Durch Eingabe einer Konstante (Kon) wird die Tab. 11 angegebene Abschaltzeit für die Heizkreispumpe vorgegeben.  
 Die Heizkreispumpe ist maximal 15 Stunden ausgeschaltet.  
 Bei Außentemperaturen unter -5°C wird die Pumpe nicht mehr ausgeschaltet.  
**Hinweis:** kleines "Kon" bei „leichten“ Gebäuden, die schnell auskühlen, großes "Kon" bei „schweren“, gut isolierten Gebäuden eingeben

Tab. 11 Abschaltzeiten

gemischte Außentemperatur	Abschaltzeit der Pumpe in Stunden (h) bei Prog.-Nr. 551 (Kon) =				
	Kon=0	Kon=4	Kon=8	Kon=12	Kon=15
-20°C	0	0	0	0	0
-10°C	0	0,5	~ 1h	~ 1,5h	~ 2h
0°C	0	~ 3h	~ 6h	~ 9h	~ 11h
+10	0	~ 5h	~ 11h	~ 15h	~ 15h

**552 (HydrSystem)**  
 Hydraulische Systemeinstellung



In der Werkseinstellung ist das hydraulische System "2" eingestellt, d.h. der WGB 2 kann nur das entsprechende hydraulische System darstellen. **Um einen fehlerfreien Heizbetrieb bei den Anwendungsbeispielen 1 bis 11 zu gewährleisten, ist unter Prog.-Nr. 552 das entsprechends hydraulische System einzustellen:**

- Anwendungsbeispiel 1a/1b → Hydraulisches System "2"
- Anwendungsbeispiel 2a/2b → Hydraulisches System "50"
- Anwendungsbeispiel 3 → Hydraulisches System "34"
- Anwendungsbeispiel 4 → Hydraulisches System "66"
- Anwendungsbeispiel 5a/5b → Hydraulisches System "50"
- Anwendungsbeispiel 6a/6b/6c → Hydraulisches System "66"
- Anwendungsbeispiel 7 und 8 → Hydraulisches System "2"
- Anwendungsbeispiel 9a/9b → Hydraulisches System "66"
- Anwendungsbeispiel 10 und 11 → Hydraulisches System "50"

# FUNKTIONSABLAUF NACH BRENNERSTART

Abb. 11 Funktionsablauf nach Brennerstart bei Heizbetrieb

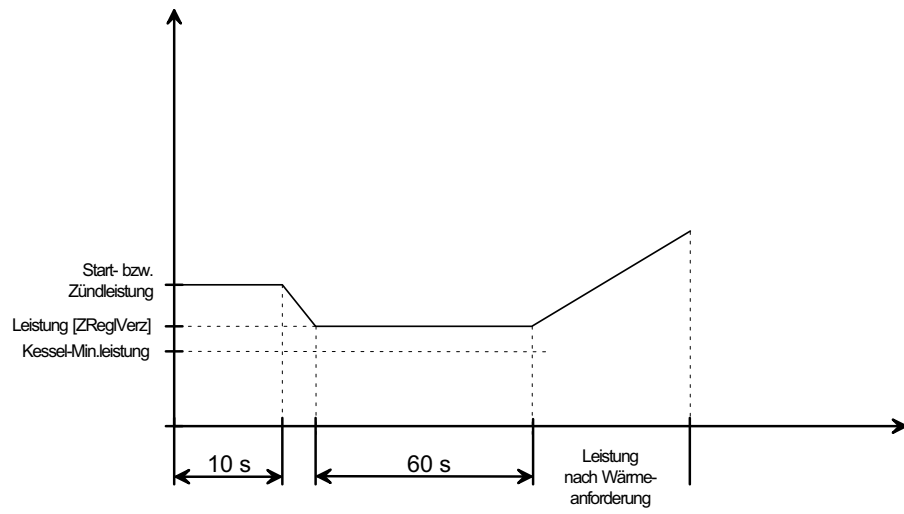

Raum für Notizen:

## EINSTELLCODES

### Verschiedene Optionen der Einstellcodes

Durch Setzen der unterschiedlichen Bits unter den Prog.-Nr. 555, 558 und 561 (KonfigRg 1, 4 und 7) können die nachfolgend beschriebenen unterschiedlichen Optionen eingestellt werden.

*Hinweis:* Die Prog.-Nr. 556 und 557 (KonfigRg 2 und 3) dürfen nicht verstellt werden!

00110100 ==> 0 0 1 1 0 1 0 0  
 Bit 7 Bit 6 Bit 5 Bit 4 Bit 3 Bit 2 Bit 1 Bit 0

*Beispiel (z.B. Prog.-Nr. 555):*

Anzeige im Raumregelgerät RRG: 555 . 0 Ein (bzw. Aus)

Wobei die Zahl nach dem Punkt das Bit anzeigt (hier Bit 0) und der Wert 1 bzw. 0 durch die Bezeichnung "Ein" bzw. "Aus" dargestellt wird!

### 555 (KonfigRg1)

Bit-Einstellung für

Vorrang Warmwasser:

555 . 0 Aus: Vorrang absolut (Werkseinstellung)

555 . 0 Ein: Vorrang gleitend

555 . 1 Ein: kein Vorrang (Parallelbetrieb)

Je nach Einstellung wird der Heizkreis während der WW-Bereitung eingeschränkt:

Werkseitig ist absoluter Vorrang für den Pumpenheizkreis eingestellt.

Bei gleitendem Vorrang werden, wenn die Heizleistung des WGB 2 nicht mehr ausreicht, die Heizkreise entsprechend eingeschränkt bis das Warmwasser aufgeheizt ist. Parallelbetrieb ist möglich, wird jedoch nicht empfohlen. Diese Einstellung gilt für alle Heizkreise.

Bit-Einstellung für

Klemmenbelegung N5:

555 . 2 Aus: Raumthermostat

555 . 2 Ein: Schaltuhr (Werkseinstellung)

Werkseitig ist der Eingang N5 auf die Funktion mit Schaltuhr eingestellt, d.h. im reduziertem Betrieb (Schaltuhrkontakt offen) wird der Raumtemp.-Sollwert um den Wert der Prog.-Nr. 520 (dTrAbsenk) um 10 K (Werkseinstellung) abgesenkt. Die Pumpe läuft im Normalbetrieb und im reduzierten Betrieb, außer bei Schnellabsenkung. *Hinweis:* Bei Einstellung Prog.-Nr. 520, Code = 0 erfolgt bei geöffnetem Schaltuhrkontakt eine Totalabschaltung des Heizbetriebes! Bei *Einstellung Raumthermostat* entscheidet der Schaltzustand des RT-Kontaktes über die Heizanforderung. Bei geöffnetem Kontakt ist die Heizanforderung gesperrt, bei geschlossenem Kontakt wirkt die Heizanforderung des RT auf den WGB 2.

Die Pumpe wird entsprechend der Wäremeanforderung ein- bzw. ausgeschaltet (mit Nachlauf).

Tab. 12 Zuordnung des HKM bzw. RRG zu den Heizkreisen (Prog.-Nr. 553; KonfigHks)

Einstellung (z.B. RT-Sollwert)		Prog.-Nr. 553	Funktion Einfluss des HKM bzw. RRG auf HK 1 und HK 2
HK1 (PHK)	HK2 (MHK)		
HKM (plus EMS od. RT)		0	- HKM steuert den Heizkreis 1 (HK1 des WGB 2)
RRG	HKM (plus EMS od. RT)	1	- RRG (Heizkurve 1 und ZSP 1) steuert den HK 1 (PHK) - HKM (Heizkurve 2 des WGB 2) steuert den HK 2 (MHK)
RRG	HKM (plus EMS od. RT)	2	- RRG (Heizkurve 2 und ZSP 2) steuert den HK 1 (PHK) - HKM (Heizkurve 1 des WGB 2) steuert den HK 2 (MHK)
<b>HKM</b> (plus EMS od. RT)	<b>RRG</b>	<b>10</b>	<b>- HKM (Heizkurve 1 des WGB 2) steuert den HK 1 (PHK)</b> <b>- RRG (Heizkurve 1 und ZSP 1) steuert den HK 2 (MHK)</b>
RRG	RRG	11	- RRG (Heizkurve 1 und ZSP 1) steuert HK 1 und HK 2
RRG	RRG	12	- RRG (Heizkurve 2 und ZSP 2) steuert den HK 1 (PHK) - RRG (Heizkurve 1 und ZSP 1) steuert den HK 2 (MHK)
HKM (plus EMS od. RT)	RRG	20	- HKM (Heizkurve 1 des WGB 2) steuert den HK 1 (PHK) - RRG (Heizkurve 2 und ZSP 2) steuert den HK 2 (MHK)
<b>RRG</b>	<b>RRG</b>	<b>21</b>	<b>- RRG (Heizkurve 1 und ZSP 1) steuert den HK 1 (PHK)</b> <b>- RRG (Heizkurve 2 und ZSP 2) steuert den HK 2 (MHK)</b>
RRG	RRG	22	- RRG (Heizkurve 2 und ZSP 2) steuert HK 1 und HK 2

Erklärungen: HKM = Heizkreismodul; RRG = Raumregelgerät; RT = Raumthermostat; PHK = Pumpenheizkreis; MHK = Mischerheizkreis; ZSP 1 bzw. 2 = Heizprogramm 1 bzw. 2 des RRG

*Hinweis:* Ist kein RRG angeschlossen, übernimmt grundsätzlich das HKM die Steuerung von HK 1

<i>Bit-Einstellung für Anlagenfrostschutz:</i>	555 . 4 Ein: Anlagenfrostschutz EIN (Werkseinstellung) 555 . 4 Aus: Anlagenfrostschutz AUS Erläuterungen zum Anlagenfrostschutz siehe Seite 40. <b>Alle anderen Bit-Einstellungen dürfen nicht verstellt werden!</b>
<b>558 (KonfigRg4)</b> <i>Bit-Einstellung für Zubringerfunktion:</i>	558 . 0 Aus: Zubringerfunktion AUS (Werkseinstellung) 558 . 0 Ein: Zubringerfunktion EIN Wenn aus hydraulischen Gründen notwendig, kann eine Zubringerpumpe angeschlossen werden (Klemme X1; Ausgang M5).
<i>Bit-Einstellung für Gebäudebauweise:</i>	558 . 1 Aus: Gebäudebauweise leicht (Werkseinstellung) 558 . 1 Ein: Gebäudebauweise schwer Je nach Gebäudebauweise wird das Wärmespeichervermögen des Gebäudes berücksichtigt. Bei leichter Gebäudebauweise reagiert die Regelung schneller auf Außentemperaturschwankung wie bei schwerer Bauweise.
<i>Bit-Einstellung für Wahl der Anschlussklemme WW-Thermostat:</i>	558 . 2 Aus: Warmwasserthermostat AUS (Werkseinstellung) 558 . 2 Ein: Warmwasserthermostat EIN (nicht möglich!) <b>Alle anderen Bit-Einstellungen dürfen nicht verstellt werden!</b>
<b>561 (KonfigRg7)</b> <i>Bit-Einstellung für Heizkreispumpe:</i>	561 . 0 Aus: Heizkreispumpe stufig (Werkseinstellung) 561 . 0 Ein: Heizkreispumpe modulierend
<i>Bit-Einstellung für Delta-T-Begrenzung:</i>	561 . 1 Aus: Delta-T-Begrenzung AUS 561 . 1 Ein: Delta-T-Begrenzung EIN (Werkseinstellung)
<i>Bit-Einstellung für Delta-T-Regelung:</i>	561 . 2 Aus: Delta-T-Regelung AUS 561 . 2 Ein: Delta-T-Regelung EIN (Werkseinstellung) Unter Prog.-Nr. 561 dürfen die Bits 0, 1 und 2 nur verändert werden, wenn die Pumpenfunktion gemäß den Anwendungsschemen geändert wird oder die PWM-Pumpe durch eine stufige Pumpe ersetzt wird! Siehe hierzu auch den Wartungshinweis auf Seite 45.
<i>Bit-Einstellung für Anlagenvolumen:</i>	561 . 3 Ein <u>und</u> 561 . 4 Aus: Anlagenvolumen mittel (Werkseinstellung) 561 . 3 Aus <u>und</u> 561 . 4 Aus: Anlagenvolumen klein 561 . 3 Aus <u>und</u> 561 . 4 Ein: Anlagenvolumen groß Mittleres Anlagenvolumen entspricht dem eines Einfamilienhaus. Kleines Anlagenvolumen entspricht dem einer Etagenheizung. Großes Anlagenvolumen entspricht dem eines Mehrfamilienhaus.
<i>Bit-Einstellung für Delta-T-Regelung im reduzierten Betrieb:</i>	561 . 5 Aus: Delta-T-Regelung im reduzierten Betrieb AUS (Werkseinstellung) 561 . 5 Ein: Delta-T-Regelung im reduzierten Betrieb EIN Bei Bit 5 = 0 wird die Pumpe generell im reduzierten Betrieb auf der min. Pumpendrehzahl Prog.-Nr. 538 (NqmodMin) betrieben. Wenn es bei schlecht isolierten Häusern zu einer Unterversorgung der Räume kommt, sollte die Funktion aktiviert werden (Bit 5 = 1), so daß die Pumpe wie im Normalbetrieb betrieben wird! <b>Alle anderen Bit-Einstellungen dürfen nicht verstellt werden!</b>
<b>598 (LmodRgVerz)</b> <i>Leistung während Reglerverzögerungszeit</i>	Unter Prog.-Nr. 598 (LmodRgVerz) wird die Brennerleistung, mit der der WGB 2 während der Reglerverzögerungszeit Prog.-Nr. 547 (ZReglVerz) betrieben wird, eingestellt. Diese Leistung sollte ebenfalls <b>nicht verstellt</b> werden!
<b>604 (LPBKonfig0)</b> <b>605 (LPBAdrGerNr)</b> <b>606 (LPBAdrSegNr)</b>	Die Parameter 604, 605 und 606 werden nur bei WGB 2 in Verbindung mit Zonenreglern der Serie EC ZR 1/2 benötigt. Beim WGB 2 <u>muss immer</u> - die LPB-Geräteadresse 605 (LPBAdrGerNr), Code = 1 und - die LPB-Segmentadresse 606 (LPBAdrSegNr), Code = 0 sein. Die Einstellung ist der Anleitung Busmodul CIB zu entnehmen.

## SONDERFUNKTIONEN

### *Einstellung über Busmodul CIB*

#### Sonderfunktion Modemfunktion oder Torschleierfunktion

##### **614 (KonfigEingang)**

Programmierbarer Eingang F2  
(Kleinspannung)

Der Eingang F2 ist für die Sonderfunktionen Modemfunktion (z.B. Telefonfernschalter) bzw. Torschleierfunktion programmierbar.

**Achtung!** Es kann jeweils nur eine Funktion des Eingang F2 genutzt werden! Zur Ansteuerung des Eingang F2 wird ein potentialfreier Kontakt benötigt, der für Kleinspannung geeignet ist! Um Kontaktprobleme zu vermeiden wird die Zwischenschaltung der HTS 2 empfohlen, siehe Anleitung HTS 2.

Code 0 = Standard (ohne Funktion); (Werkseinstellung)

Keine Wirkung

Code 1 = Modemfunktion (z.B. Telefonfernschalter)

Die Heizungsanlage kann z.B. durch einen angeschlossenen Telefonfernschalter zentral abgeschaltet bzw. in den Standby-Modus geschaltet werden. Alle Schutzfunktionen (z.B. Frostschutz, Pumpenkicks etc.) bleiben aktiv.

Die Heizanforderungen von externen Heizungsreglern (z.B. ZR EC 1/2 bzw. EC MSR) werden ebenfalls gesperrt.

*Hinweis:* Die Modemfunktion ist bei geschlossenem Kontakt aktiv!

Code 2 = Modemfunktion "neg-Logik"

Funktion siehe Code 1.

*Hinweis:* Die Modemfunktion ist bei geöffnetem Kontakt aktiv!

Code 3 = Torschleier

Hierbei wird der Kesseltemperatur-Sollwert auf den max. Sollwert (TkSmax) sowie eine Heizanforderung für den Heizkreis 1 gesetzt. Die Funktion ist unabhängig von Sommer- bzw. Winterbetrieb.

Die Modulation der Brennerleistung und der WW-Vorrang bleiben erhalten. Die Torschleierfunktion wird über die HTS 2 (Zubehör) auf den Pumpenheizkreis des WGB 2 aktiviert.

Relais geschlossen: WGB 2 wird auf max. Kesseltemp. geheizt

Relais offen: WGB 2 wird gemäß Heizkurve auf Temp. gehalten

Anschluss siehe Anleitung HTS 2.

#### Sonderfunktion Ausgänge, Trafo T2 oder andere Funktionen z.B. Zubringerpumpe

##### **615 (KonfigAusgang)**

Programmierbarer Ausgang M5  
(Netzspannung)

**Achtung!** Es kann jeweils nur eine Funktion des Ausgang M5 genutzt werden!

*Hinweis:* Der Ausgang ist werkseitig mit Code 2 (ext. Störmeldung) belegt. Ist eine andere Funktion (z.B. Zubringerpumpe) gewünscht, ist diese Funktion gemäß Prog.-Nr. 615 bzw. Prog.-Nr. 558.0 einzustellen oder die entsprechende Funktion über das Relaismodul CIR (Zubehör) anzusteuern. Hierzu sind die Prog.-Nr. 619, 620 oder 621 entsprechend einzustellen.

Code 0 = Standard (ohne Funktion)

Keine Wirkung

Code 1 = Meldeausgang (z.B. für Flüssiggasanlagen unter Erdgleiche)

Dieser Ausgang dient zur Ansteuerung eines zusätzlichen Gasventils bei Flüssiggasbetrieb. Bei Wärmeanforderung an den WGB 2 wird der Meldeausgang über die BMU betätigt.

Der Meldeausgang ist nicht sicherheitsrelevant und wird deshalb nicht überwacht. Liegt eine Störung vor wird der Meldeausgang abgeschaltet.

Code 2 = Alarmausgang (externe Störmeldung); (Werkseinstellung)

Es wird eine Störung des WGB 2 angezeigt, die ein manuelles Entriegeln erfordert. Bei Störung ist der Alarmausgang gesetzt.

Code 3 = Betriebsmeldung

Der Brennerbetrieb des WGB 2 wird angezeigt.

Code 4 = externer Trafo (Trafo T2, nicht vorhanden)

Dieser Ausgang dient der Abschaltung des Trafos T2 zur Energieeinsparung. Der Ausgang ist aktiv, wenn der ext. Trafo gebraucht wird, anderenfalls ist er nicht aktiv.

Code 5 = Ausgang M5 (Q2Y2)

Pumpe M2 (Q2) für 2. Pumpenheizkreis. Anwendungsbeispiel 3, hydr. System "34".

- Code 6 = Warmwasserzirkulations-Pumpe M7 (nur mit RRG ab SW-Ver. 1.4)  
Die Pumpe M läuft gemäß Vorgabe durch das RRG-Zeitprogramm.
- Code 7 = Torschleierfunktion  
Pumpe M6 bei aktiver Torschleierfunktion.
- Code 8 = Hydraulische Weiche für Pumpenheizkreis  
Pumpe M5 für Pumpenheizkreis mit hydr. Weiche (Anwendungsbeispiel 1b). hydr. System "2" (Prog.-Nr. 552).
- Code 9 = RegC1; Grundfunktion CIR  
Grundfunktion Zubringerpumpe M5 bei hydr. System "67".  
Die Funktion ist grundsätzlich nur aktiv, wenn die Prog.-Nr. 558.0 auf "EIN" steht.
- Code 10 = Grundfunktion Ausgang M5 (K2)  
Ausgang M5 je nach hydr. System für die Grundfunktion Zubringerpumpe M5 oder Absperrventil Y4.
- Code 11 = Warmwasserdurchladung (Sonderanwendung)  
Funktion bei WGB 2 nicht vorhanden.
- Code 12 = AnalogSchwelle (Sonderanwendung)  
Der Ausgang M5 wird bei der Sollwert-Vorgabe bzw. Leistungsvorgabe über den Eingang der Relaismodule CIR, CISP oder CIST (Zubehör) aktiviert.

### **Zubringerpumpe bei X1/M5 anschließen**

Erfordert das hydraulische Schema eine Zubringerpumpe ist deren Stecker bei X1/M5 einzustecken.

Funktion Zubringerpumpe programmieren:

1. Prog.-Nr. 615, Code 0 einstellen
2. Prog.-Nr. 558 auf EIN einstellen ⇔ Anzeige: "558. 0 Ein"

*Hinweis:* Nur eine der Funktionen Prog.-Nr. 558.0, Code = EIN oder Prog.-Nr. 615, Code 0 bis 12 ist anschließbar!

### **618 (KonfigEingangR) und 619 bis 621 (KonfigAusgang1R bis KonfigAusgang3R)**

Mit dem Relaismodul CIR (Zubehör) können Eingangs- und Relaisausgangserweiterungen realisiert werden. Die entsprechenden Einstellungen sind gemäß der Anleitung CIR vorzunehmen.

### **622 (TAnfoExtMax) Temperatur-Sollwertvorgabe**

Die Wärmeanforderung wird hierbei über ein Analogsignal vorgegeben. Der Max.-Wert der Wärmeanforderung bei externer Temperatur-Sollwertvorgabe wird hier eingestellt (Werkseinstellung: 100°C). Benötigt wird ein Spannungsmodul CISP bzw. Strommodul CIST (Zubehör), Einstellung gemäß dort beiliegenden Anleitungen.

### **623 (PAnfoExtSchwelle) Kessel-Leistungsvorgabe**

Die relative Kesselleistung wird hierbei über ein Analogsignal vorgegeben. Eingestellt wird die Schwelle des Analogsignals, ab der die externe Leistungsanforderung akzeptiert wird (in Prozent vom Max.-Wert des Analogsignals).  
Benötigt wird ein Spannungsmodul CISP bzw. Strommodul CIST (Zubehör), Einstellung gemäß dort beiliegenden Anleitungen.

### **724 (MmiStatus) Aktuelle Sommer-/Winter-Einstellung des Kesselmodul**

Die aktuelle Sommer-/Winter-Einstellung des Kesselmodul wird angezeigt:

724 . 0 0 bzw. 1: aktuelle Sommer/Winter Einstellung  
(Wert 0 = Sommer; Wert 1 = Winter)

724 . 1 0 bzw. 1: Sommer/Winter Umschaltung  
(Wert 0 = Manuell; Wert 1 = Automatik)

### **755 (IonStrom) Ionisationsstrom-Istwert-Anzeige**

Im Brennerbetrieb wird hier der aktuelle Ionisationsstrom angezeigt.

## ALLGEMEINES

- Warmwasserregelung** Die Warmwasseranforderung hat Vorrang gegenüber einer Heizanforderung.
- Tages-Heizgrenzenautomatik** Die Tages-Heizgrenzen-Automatik ist nur wirksam mit angeschlossenem Außentemperaturfühler.  
Es handelt sich dabei um eine schnell wirkende Sparfunktion, die die Heizung abschaltet, wenn die gemischte Außentemperatur höher ist als der Raumtemperatur-Sollwert (normal bzw. reduziert).  
Die Heizung schaltet sich wieder ein, wenn die gemischte Außentemperatur 2K unter dem Raumtemperatur-Sollwert liegt.  
Bei Witterungsführung mit Raumeinfluß wird die tatsächliche Raumtemperatur berücksichtigt.  
Die Tages-Heizgrenzen-Automatik wirkt nicht im Dauerbetrieb u.  
In der Anzeige des Raumregelgerätes RRG erscheint bei aktiver Tages-Heizgrenzen-Automatik „ECO“.
- Schnellaufheizung** Nur mit angeschlossenem Raumregelgerät RRG und aktivem Raumfühler möglich. Die Schnellaufheizung/Schnellabsenkung wird wirksam, wenn der Heizkreis von Frostschutz- oder reduziertem Betrieb auf Nennbetrieb umschaltet und gleichzeitig die Raumtemperatur mehr als 1,5°C unter der Raumsollwert-Temperatur liegt (auch bei Erhöhung des Raumsollwertes am Raumregelgerät).  
Die Schnellaufheizung wird beendet, wenn die Raumtemperatur weniger als 0,25°C unter der Raumsollwert-Temperatur liegt.
- Schnellabsenkung (mit Raumfühler)** Wenn der Heizkreis von Nennbetrieb auf reduziertem Betrieb oder Frostschutz-Betrieb umgeschaltet wird, ist die Schnellabsenkung aktiv (Heizkreispumpe wird ausgeschaltet).
- Kesselfrostschutz** Sinkt die Kesseltemperatur unter die Kesselfrostschutztemperatur, wird der Brenner und die Heizkreispumpe in Betrieb genommen. Steigt die Kesseltemperatur über die Ausschaltgrenze wird der Brenner ausgeschaltet, die Heizkreispumpe bleibt für die Dauer der Nachlaufzeit in Betrieb.
- Anlagenfrostschutz** Bei Anlagen mit Außentemperaturfühler wird der Anlagenfrostschutz über die Außentemperatur ein- bzw. ausgeschaltet. Hierbei wird die Heizkreispumpe wie folgt geschaltet:
- | Außentemperatur   | Pumpen                             |
|-------------------|------------------------------------|
| < 4 °C            | Dauerbetrieb Pumpen EIN            |
| - 5 °C bis 1,5 °C | alle 6 Std. für 10 min. Pumpen EIN |
| > 1,5 °C          | Pumpen AUS                         |



<b>Gebäudefrostschutz</b>	<p>Das Gebäude ist in allen Betriebsarten gegen Frost gesichert.</p> <ul style="list-style-type: none"> <li>- Raumregelgerät RRG (mit wirksamen Raumfühler): Die eingestellte Frostschutz-Raumtemp. ist in allen Betriebsarten gültig.</li> <li>- Heizkreismodul HKM mit Schaltuhr EMS/DSU oder Raumregelgerät RRG (ohne wirksamen Raumfühler): Absenkbetrieb gesichert.</li> <li>- Raumthermostat RAV/RTW/RTD: Der Gebäudefrostschutz ist durch die Heizanforderung bei Normal- und Absenkbetrieb gesichert. Der Gebäudefrostschutz ist durch die Heizanforderung des Raumthermostaten gesichert.</li> </ul>
<b>Warmwasserfrostschutz</b>	<p>Der Speicher ist gegen Einfrieren gesichert, es wird bei Unterschreiten des Sollwertes automatisch der Speicher geladen.</p>
<b>Wiedereinschaltsperr (Brennerstarts)</b>	<p>Zur Verringerung der Brennerstarts ist der Kessel mit einer Anlaufsperr von 3 min. ausgerüstet.</p>
<b>Anti-Legionellen Funktion (nur mit Raumregelgerät RRG)</b>	<p>Die Aufheizung startet einmal pro Woche am Montag mit der ersten WW-Ladung und dauert max. 2,5 Std. In der Betriebsart „Standby“ wird die Funktion gesperrt. Ist sie länger als 1 Tag unterdrückt worden, wird die Anti-Legionellen Funktion bei der nächsten Warmwasser-Freigabe nachgeholt.</p>
<b>Schornsteinfeger-Funktion</b>	<p>Nach dem Drücken des Tasters Schornsteinfeger (12) (&gt; 3sec.) (die Anzeige Störung (8) <b>blinkt einfach</b>), wird die sogenannte „Schornsteinfeger-Funktion“ aktiviert. Der Brenner wird eingeschaltet und heizt mit max. Kesselleistung den WGB 2 bis zum Ansprechen des Temperaturwächters von 82°C auf. <i>Hinweis:</i> In der Anzeige (13) erscheint „SF“ und die Anzeige Störung (8) blinkt einmal pro Umlauf!</p>
<b>Deaktivieren der Schornstein-Funktion</b>	<p>Zum Deaktivieren der Schornsteinfeger-Funktion ist der Taster Schornsteinfeger (12) (<b>min 1 sec.</b>) zu betätigen.</p>
<b>Notbetriebsfunktionen</b>	<p>Bei evtl. Bauteilfehlern wird eine Fehlermeldung ausgegeben (siehe Tab. 14), diese führt nicht zu einer Störabschaltung, jedoch zur Startverhinderung und Notbetriebsfunktion.</p> <p>Weiter wird bei nachstehenden Fehlern ein Notbetrieb durchgeführt:</p> <ul style="list-style-type: none"> <li>● Warmwasserbetrieb: <u>Defekte am Speicherfühler:</u> Der Warmwasserbetrieb wird gesperrt, der Heizbetrieb Raumheizung ist weiterhin gewährleistet.</li> <li><u>Defekte am Raumregelgerät RRG oder Heizkreismodul HKM:</u> Die WW-Temperatur wird auf den am Kesselmodul unter Paramter “P 2” eingestellten Wert geregelt.</li> <li>● Heizbetrieb: <u>Defekte am Außentemperaturfühler:</u> Bei defektem AT-Fühler wird auf eine Kesseltemperatur entsprechend einer Außentemperatur von 0°C geregelt.</li> </ul>

# RAUMREGELGERÄT RRG UND HEIZKREISMODUL HKM (ZUBEHÖR)

Abb. 12 Raumregelgerät RRG (Zubehör)

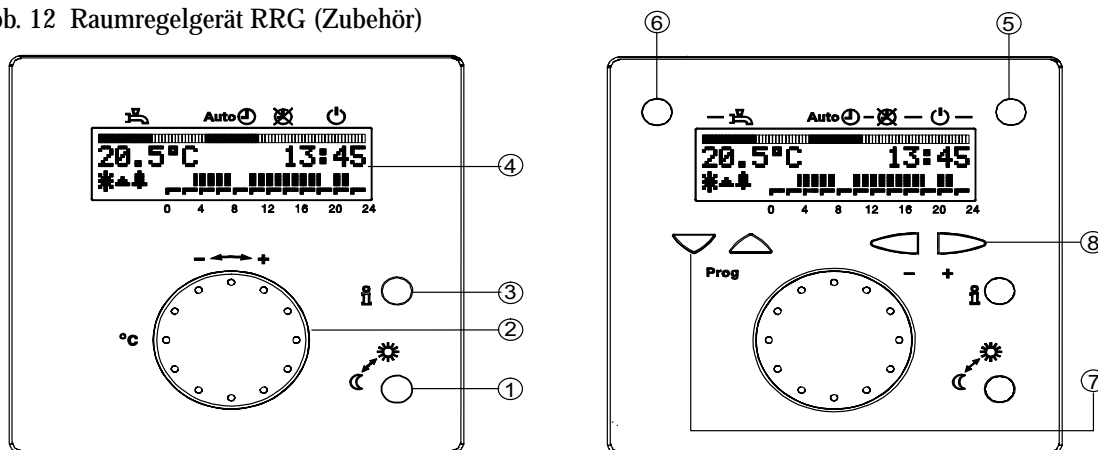

Legende:

- ① Präsenz-Taste                      ③ Info-Taste                              ⑤ Betriebsarten-Tasten                ⑦ Programm-Tasten
- ② Temperaturknopf                  ④ Anzeigefeld                            Warmwasser-Taste                      ⑧ Einstell-Tasten

Betriebsarten:

Betriebsarten-Taste	Bezeichnung	Funktion
<b>Auto</b>	Automatik-Betrieb	Heizkreis gemäß Heizprogramm Ferienfunktion ist wirksam
	Dauerbetrieb	Heizkreis dauernd (gemäß dem eingestellten Raumtemperatur-Sollwert bzw. reduzierten Nennsollwert); Ferienfunktion ist <i>nicht</i> wirksam
	Bereitschaft	Heizkreis ist ausgeschaltet Ferienfunktion ist <i>nicht</i> wirksam; Frostschutzfunktionen sind aktiv

Abb. 13 Heizkreismodul HKM (Zubehör)

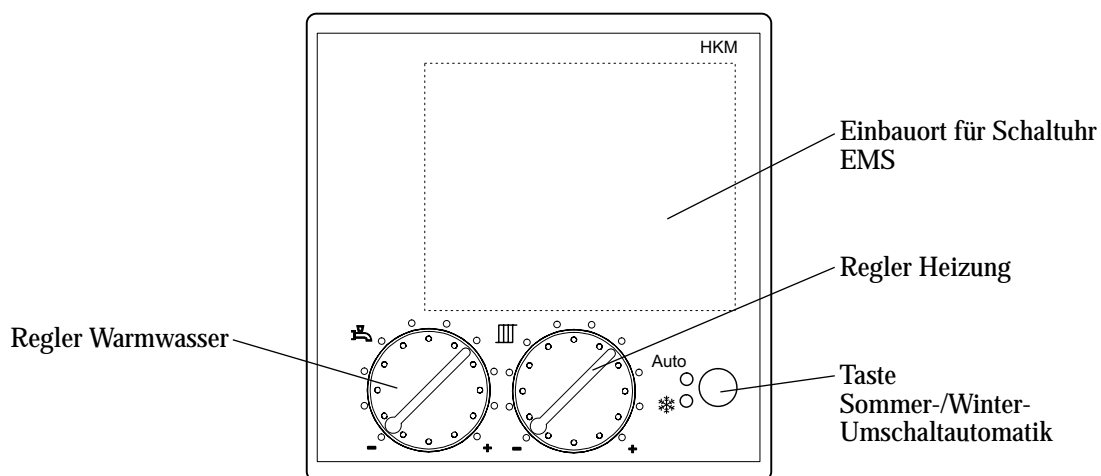

**Raumregelgerät RRG (Abb. 12)**

Mit dem Raumregelgerät (Zubehör) können Sie u. a.  
 - Funktionen der Regelung vom Raum aus bedienen (Fernbedienung)  
 - Einstellungen vornehmen (z.B. individuelle Zeitprogramme)  
 - Informationen abrufen (z.B. Temperaturwerte) u. v. m.  
 Alle Möglichkeiten sind in der Anleitung beschrieben, die dem Raumregelgerät beigelegt ist. Im folgenden sind nur einige wichtige Funktionen dargestellt.

**Präsenz-Taste**

Mit der Präsenz-Taste können Sie manuell in das eingestellte Zeitprogramm (Heizprogramm) eingreifen:  
 - Anzeige „Sonne“ : Die Heizung arbeitet mit Nenntemperatur.  
 - Anzeige „Mond“ : Die Heizung arbeitet mit reduzierter Temperatur.  
 Die Präsenz-Taste wirkt bis zur nächsten Umschaltung nach Zeitprogramm.  
 Die Präsenz-Taste hat keine Auswirkung auf die WW-Bereitung!

**Temperaturknopf**

Mit dem Temperaturknopf können Sie die Nenntemperatur verstellen. Ein Teilstrich entspricht ca. 1 °C. Bevor Sie eine Temperaturverstellung am Drehknopf vornehmen, sollten Sie die Thermostatventile auf die gewünschte Temperatur einstellen. Ein erneutes Korrigieren sollte erst geschehen, wenn die Temperatur sich angepaßt hat.

**Temperaturfühler im Raumregelgerät**

Der im Raumregelgerät eingebaute Temperaturfühler ist nur wirksam, wenn der Raumeinfluß am WGB 2 freigegeben ist.

**Fehlermeldungen**

Keine Anzeige: - Fehlerhafte Verbindung vom Raumregelgerät zum WGB 2  
 - Keine Spannung am WGB 2  
 - Raumregelgerät ist defekt.  
 - Raumregelgerät und WGB 2 sind nicht kompatibel  
 Anzeige OFF: - Die Betriebsart am WGB 2 ist nicht im „Automatikbetrieb“  
 Anzeige ---: Kein Fühler vorhanden oder der Fühler ist defekt

**Heizkreismodul HKM (Abb. 13)**

Alternativ zum Raumregelgerät RRG kann das Heizkreismodul HKM (mit Aufschaltung einer Schaltuhr EMS oder DSU) im WGB 2 eingesetzt werden.  
 Mit Außentemperaturfühler ist ein witterungsgeführter Heizbetrieb gegeben.

**Betrieb ohne Außentemperaturfühler**

- Kesseltemperatur-Sollwert am Regler Heizung.  
 - Warmwassertemperatur-Sollwert am Regler Warmwasser.

**Betrieb mit Außentemperaturfühler**

- Raumtemperatur-Sollwert am Regler Heizung.  
 - Warmwassertemperatur-Sollwert am Regler Warmwasser.

**Sommer-/Winter-Umschaltautomatik**

Mit der Taste Sommer-/Winter-Umschaltautomatik wird manuell zwischen Sommer und Winter und Automatik-Betrieb umgeschaltet:

Manuell Sommer	Manuell Winter	Automatik-Betrieb
Anzeige "Auto" ○	Anzeige "Auto" ○	Anzeige "Auto" ●
Anzeige "❄" ○	Anzeige "❄" ●	Anzeige "❄" ○ bzw. ● *)

\*) je nach Ergebnis der Automatik ist z.B. bei Winterbetrieb die Anzeige aktiv (● = aktiv)

## WARTUNG

### *Reinigung*

Die Reinigung von Heizflächen und Brenner ist vom zugelassenen Gasinstallateur durchzuführen. Vor Beginn der Arbeiten sind die Gasabsperr-einrichtung und die Absperrventile des Heizwassers zu schließen und der Wandkessel spannungslos zu machen.

### *Kondenswassersiphon*

Der Kondenswassersiphon sollte alle ein bis zwei Jahre gereinigt werden. Hierzu die obere Verschraubung am Siphon lösen und den Siphon nach unten abziehen. Siphon komplett mit dem Schlauch aus dem Wandkessel entfernen, demontieren und mit klarem Wasser durchspülen. Einbau des Siphons in umgekehrter Reihenfolge.

### *Schnellentlüfter tauschen*

Ein defekter Schnellentlüfter darf nur durch ein Original-Ersatzteil ausgetauscht werden, dadurch ist eine optimale Entlüftung gewährleistet!

### *Gasbrenner ausbauen*



Vor dem Reinigen der Heizflächen den Gasbrenner ausbauen. Dazu die elektr. Anschlussleitungen zum Gebläse an der Steckvorrichtung lösen, Luftschlauch vom Gebläse ziehen und Stecker von den Elektroden ziehen.

- Ansaugschalldämpfer entfernen.

- Die Verschraubungen des Gasanschlussrohres am Mischkanal und am Gasventil lösen. Das Gasanschlussrohr und die Gasdüse entfernen.

Die 5 Befestigungsmuttern am Mischkanal/Wärmetauscher lösen.

Den Brenner mit Mischkanal und Gebläse nach vorne herausziehen.

- Brennerrohr mit weicher Bürste reinigen.

Zum Einbau sind neue Dichtungen, insbesondere für das Gasanschlussrohr zu verwenden.

Abb. 14 Kesselansichten

WGB 2.50

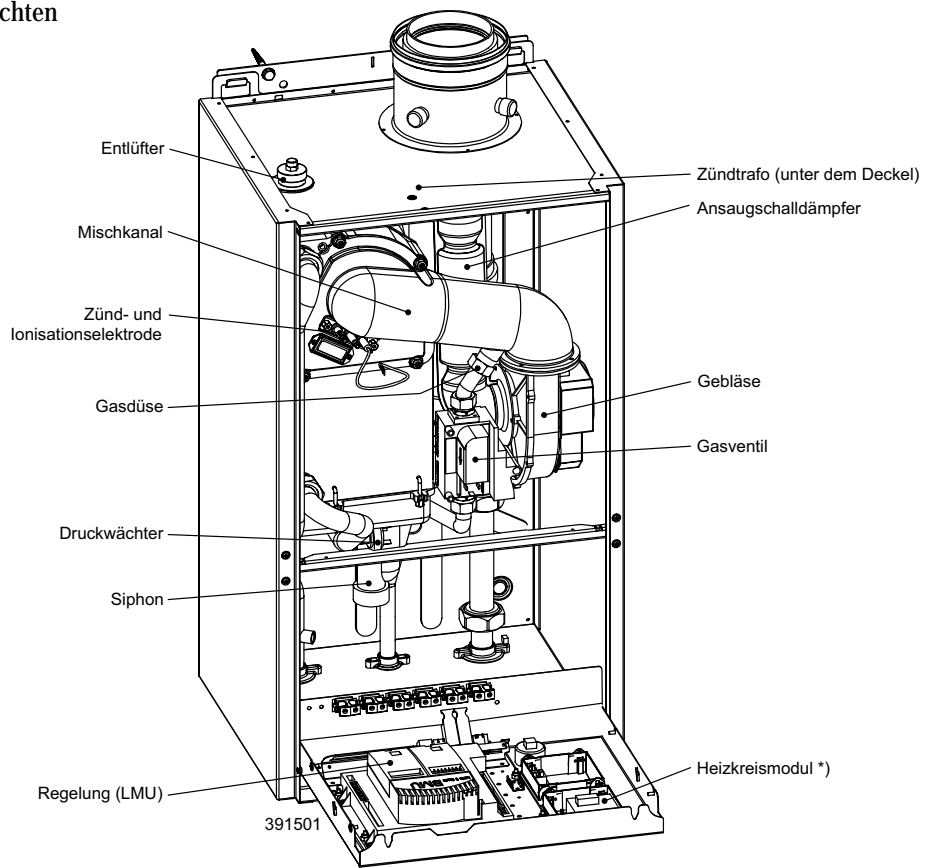

WGB 2.70

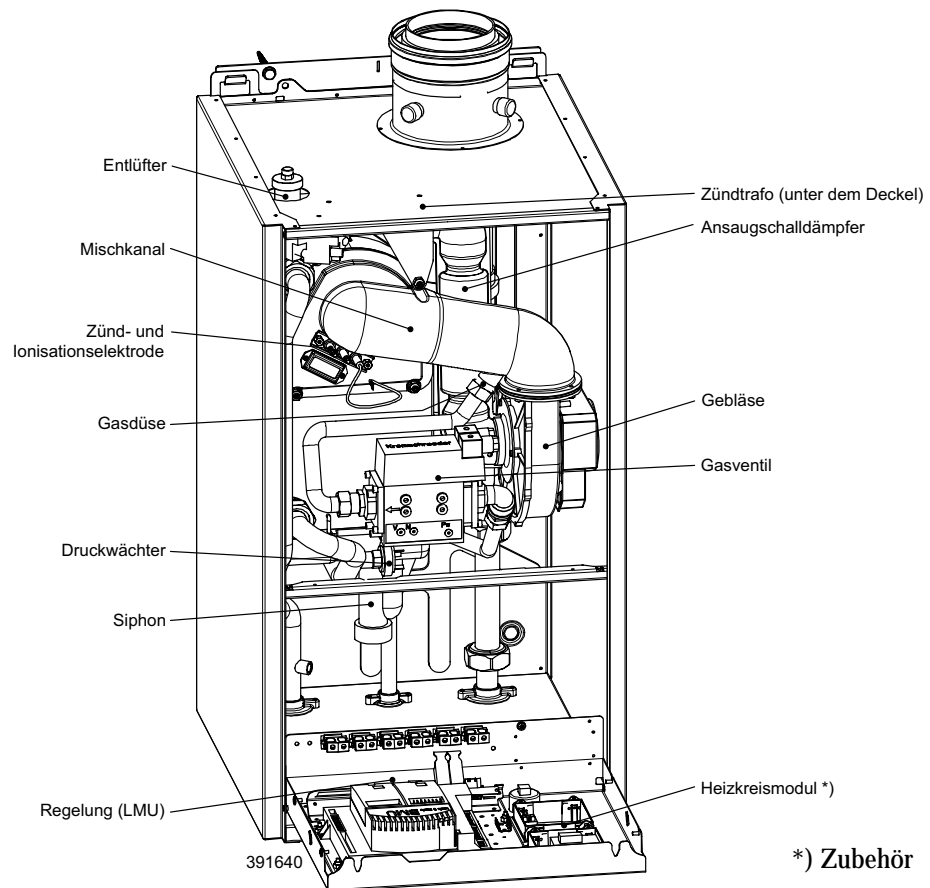

\*) Zubehör

## WÄRMETAUSCHER AUSBAUEN

### Wärmetauscher ausbauen



Soll der Wärmetauscher komplett ausgebaut werden, sind folgende Arbeiten auszuführen:

- Der Brenner muss ausgebaut sein.
- Absperrarmatur des Vor- und Rücklauf schließen und Kesselwasser ablassen.
- Stecker der Kesselfühler (Vor- und Rücklauf) lösen.
- Vor- und Rücklaufverschraubung am Wärmetauscher lösen (flachdichtend).
- Kabel vom Wasserdruckwächter abziehen.
- Verschraubung am Pumpenersatzrohr lösen.
- Rücklaufrohr entfernen.
- Stecker vom Gasventil abziehen, Gasventil lösen und abbauen.
- 2 Muttern an der Sammelschale lösen, Bügel entfernen und Sammelschale ausbauen.
- Schnellentlüfter entfernen.
- Muttern für Halblech an Rückwand lösen und Wärmetauscher mit Halblech von der Rückwand abheben und herausnehmen.
- Zum Reinigen den Wärmetauscher mit weichem Wasserstrahl (ohne Zusätze) abspülen.
- Nach Beendigung der Reinigungsarbeiten Wärmetauscher und Brenner wieder einbauen.
- Überprüfung der Nennwärmebelastung und Kontrolle der Abgaswerte.

### Elektroden

Um eine einwandfreie Funktion von Zündung und Flammenüberwachung zu gewährleisten, sind die Einbaulage und die Abstände gemäß Abb. 15 einzuhalten.

Der Ionisationsstrom muss bei Brennerbetrieb folgende Werte einhalten:

- bei min. Leistung >  $5\mu\text{A}$ , DC (Schaltschwelle bei  $0,7\mu\text{A}$ , DC)
- bei max. Leistung >  $10\mu\text{A}$ , DC

### Ionisationsstrom-Anzeige

Der aktuelle Ionisationsstrom läßt sich wie folgt direkt in  $\mu\text{A}$  abfragen:

- am Kesselmodul (1) unter Parameter "C 1"
- mittels Raumregelgerät RRG (Zubehör)

Abb. 15 Elektroden

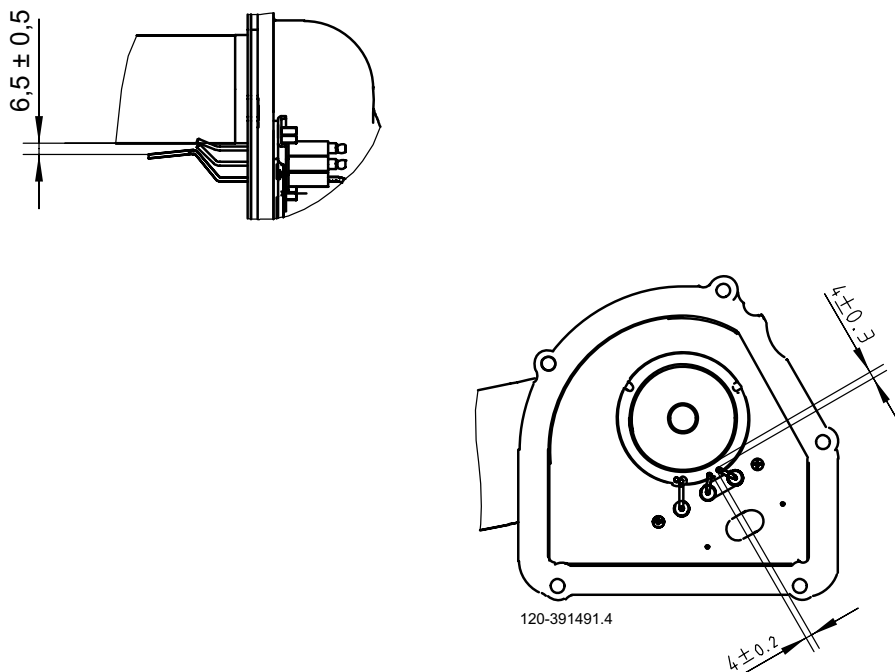

- Funktionsbeschreibung** Steuerung und Überwachung des Brenners durch die Steuer- und Regelzentrale BMU, mit Ionisationselektrode.  
 ● Automatischer Anlauf nach Programm mit Überwachung der Flammenbildung. Der Ablauf selbst kann über Parameter variiert werden.  
 ● Die Anzeige in der Bedientafel zeigt die einzelnen Betriebs- bzw. Programmzustände mittels Ziffern oder Buchstaben an (siehe Tab. 13)
- Reset** Nach einem Reset (Spannung AUS/EIN) startet die Steuer- und Regelzentrale BMU in den Heimlauf.
- Störabschaltung** Sicherheitsabschaltung bei Flammenausfall während des Betriebes. Nach jeder Sicherheitsabschaltung erfolgt ein erneuter Zündversuch nach Programm. Führt dieser nicht zur Flammenbildung erfolgt Störabschaltung. Bei Störabschaltung ist die Entriegelungstaste in der Bedientafel zu drücken.  
 Bei Betriebsstörungen (rote Leuchte) weist die Ziffer der Anzeige in der Bedientafel auf die Ursache der Störung hin (siehe Tab. 14).
- Brenner geht nicht in Betrieb:** Keine Spannung an der Steuer- und Regelzentrale, z.B. kein „Brenner EIN“-Signal von der Heizkreisregelung, (siehe Tab. 14).
- Brenner geht auf Störung:** Ohne Flammenbildung:  
 Keine Zündung, Ionisationselektrode hat Masseschluss, kein Gas.  
 Trotz Flammenbildung geht der Brenner nach Ablauf der Sicherheitszeit auf Störung:  
 Ionisationselektrode defekt oder verschmutzt. Ionisationselektrode taucht nicht in die Flamme ein, Wandkessel polverkehrt angeschlossen.

Tab. 13 Betriebsphasen der Steuer- und Regelzentrale

Code "A 4"	Betriebszustand	Funktionbeschreibung
0	Standby (keine Wärmeanforderung)	Brenner in Bereitschaft
1	Startverhinderung	Es liegt keine interne od. externe Freigabe vor
2	Gebälseanlauf	Selbsttest von Brennerstart und Gebläsehochlauf
3	Vorspülzeit	Vorbelüftung, Gebläsebremszeit auf Startlastdrehzahl
4	Wartezeit	Interne Sicherheitstests
5	Zündphase	Zündung und Beginn der Sicherheitszeit Flammenbildung, Ionisationsstromaufbau
6	Sicherheitszeit konstant	Flammenüberwachung mit Zündung
7	Sicherheitszeit variabel	Flammenüberwachung ohne Zündung
10	Heizbetrieb	Raum- Heizbetrieb, Brenner in Betrieb
11	Warmwasserbetrieb	WW-Speicherladung, Brenner in Betrieb
12	Parallel-Betrieb von Heiz- und Warmwasser	Heiz- und Warmwasserbetrieb
20	Nachlüftung mit letzter Betriebssteuerung	Gebläse läuft nach
21	Nachlüftung mit Vorluftansteuerung	Gebläse läuft nach
22	Außerbetriebsetzung	Selbsttest nach Regelabschaltung
99	Störstellung	Angezeigt wird der aktuelle Störcode, siehe Tab. 14

# PROGRAMMABLAUF STEUER- U. REGELZENTRALE

Abb. 16 Programmablauf Steuer- und Regelzentrale BMU (Typ LMU64.001/A100)

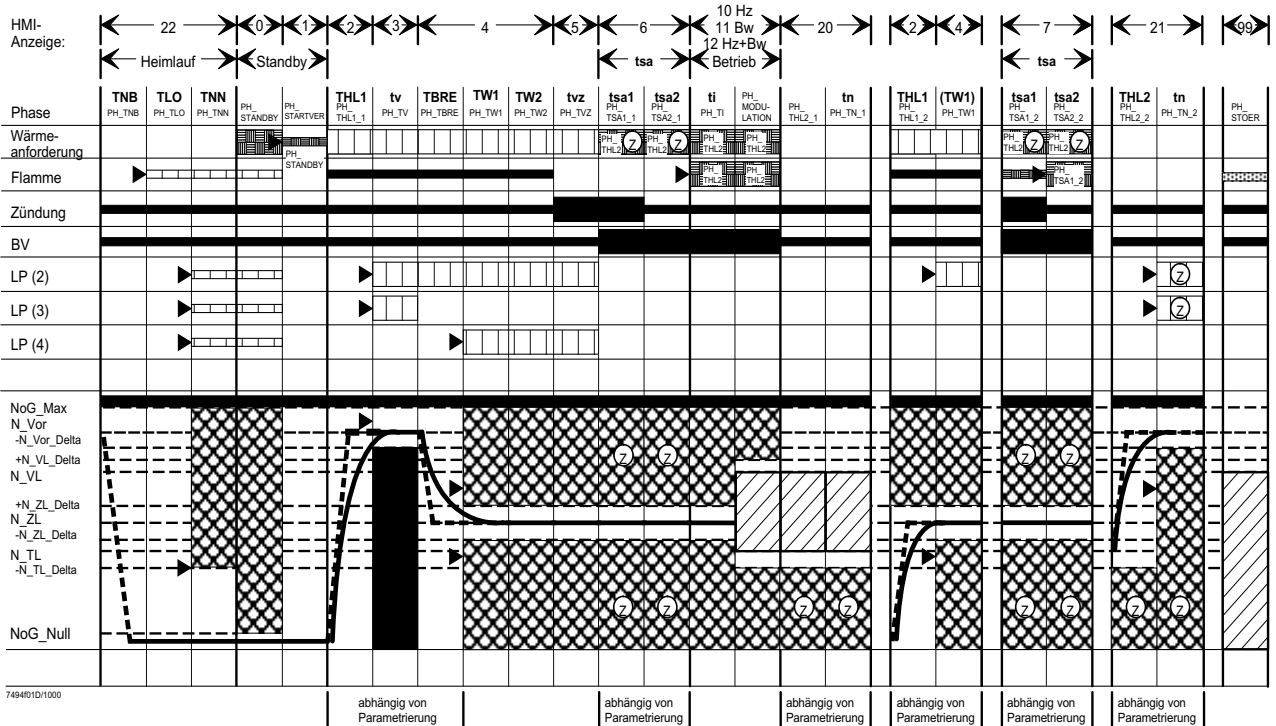

- Logisch Ein
- Logisch Aus
- Bei Abweichung Übergang in Heimlauf
- Abweichung führt zur Störstellung
- Bei Abweichung Übergang in die angegebene oder folgende Phase
- Ansteuerung
- Erlaubter Bereich
- Verbotener Bereich -> Heimlauf
- Verbotener Bereich -> Störstellung
- Steuersignal
- Ideales Signal
- Übergangskriterium
- Auslösen der Zwangsvorlüftung
- Repetition parametrierbar anschließend Störstellung

Zeit	Min. [s]	Max. [s]	Reaktion bei Ende	Bezeichnung
TNB	0,2	21,0	Störstellung	Nachbrennzeit
TLO	0,2	51,0	Störstellung	Offener LP
TNN	0,2	51,0	Störstellung	Bis Drehzahl = 0
THL1	0,2	51,0	Störstellung	1. Gebläse-Hochlaufzeit
THL2	0,2	51,0	Störstellung	2. Gebläse-Hochlaufzeit
tv	0	51,0	Weiterschalten	Vorlüftung
TBRE	0,2	51,0	Störstellung	Bremszeit bis Zündlast
TW1	0,2	10	Störstellung	Warten auf internen Ablauf, Drehzahlbegrenzung und Verbrennungsoptimierung
TW2	0,2	1800,0	Heimlauf	Warten auf «Wärmeanforderung» bei Startfunktion
tvz	0,2	5,0	Weiterschalten	Vorzündzeit
tsa	1,8	9,8		Sicherheitszeit Anlauf
tsa1	0,2	9,6 2)		Sicherheitszeit Anlauf mit Zündung
tsa2	0,2	tsa-tsa1		Sicherheitszeit Anlauf ohne Zündung
ti	0,2	10	Weiterschalten	Intervallzeit Betrieb
THL2	0,2	51,0	Störstellung	2. Gebläse-Hochlaufzeit
tn	0	51,0	Weiterschalten	Nachlüftung



Tab. 14 Fehlermeldungen (Anzeige (13) blinkt)

Anzeige blinkt (Code-Nr.)	Beschreibung	Erläuterungen Mögliche Fehlerursachen bzw. Funktionsablauf
10	Außentemperaturfühler-Kurzschluss od. -Unterbruch	Anschluss bzw. AT-Fühler prüfen, Notbetrieb
20	Kesselvorlauffühler-Kurzschluss od. -Unterbruch	Anschluss prüfen, Heizungsfachmann benachrichtigen <sup>2)</sup>
32	Vorlauffühler (CIR, CIM)-Kurzschluss od. -Unterbruch	Anschluss prüfen, Heizungsfachmann benachrichtigen <sup>2)</sup>
40	Kesselrücklauffühler-Kurzschluss od. -Unterbruch	Anschluss prüfen, Heizungsfachmann benachrichtigen <sup>2)</sup>
50	WW-Fühler 1 Kurzschluss od. -Unterbruch	Anschluss prüfen, Heizungsfachmann benachrichtigen; Notbetrieb <sup>2)</sup>
52	WW-Fühler 2 Kurzschluss od. -Unterbruch	Anschluss prüfen, Heizungsfachmann benachrichtigen <sup>2)</sup> (nicht vorhanden)
61	Störung Raumregelgerät RRG	Raumregelgerät RRG und Busleitung überprüfen, Notbetrieb
62	falsches Raumregelgerät angeschlossen	Kompatibles Raumregelgerät anschliessen
81	Kurzschluss am LPB-Bus oder keine Busspeisung	Kommunikationsfehler, Busleitung, Stecker usw. überprüfen LPB-Busspeisung nicht aktiviert
82	Adresskollision auf dem LPB-Bus (EUROCONTROL)	Adressierung der angeschlossenen Regelgeräte überprüfen
91	Datenverlust EEPROM	interner Fehler BMU, Prozeßfühler, BMU tauschen, Heizungsfachmann
92	Hardware-Fehler in der Elektronik	interner Fehler BMU, Prozeßfühler, BMU tauschen, Heizungsfachmann
95	Ungültige Uhrzeit	Uhrzeit berichtigen
100	Zwei Uhrzeitmaster	Systemfehler, Uhrzeitmaster der EUROCONTROL überprüfen
110	STB hat geöffnet (Übertemperatur)	keine Wärmeabfuhr, STB-Unterbruch, evtl. Kurzschluss im Gasventil, <sup>3)</sup> interne Sicherung defekt; Gerät abkühlen lassen und Reset durchführen, tritt der Fehler mehrfach auf, Heizungsfachmann benachrichtigen, <sup>1)</sup>
111	Temperaturwächter hat ausgelöst (Übertemperatur)	Keine Wärmeabfuhr; Pumpe defekt, Heizkörperventile zugedreht <sup>2)</sup>
119	Wasserdruckschalter hat ausgelöst	Wasserdruck überprüfen bzw. nachfüllen <sup>2)</sup>
132	Sicherheitsabschaltung	z.B. Kontakt F7 geöffnet, externer Temperaturwächter usw.
133	Feuerungsautomat verriegelt (keine Flammenmeldung nach Ablauf der Sicherheitszeit)	Reset durchführen, tritt der Fehler mehrfach auf, Heizungsfachmann benachrichtigen, Gasmangel (siehe Seite 16), Polung des Netzanschlusses, Zündelektrode und Ionisationsstrom überprüfen <sup>1) 2)</sup>
134	Flammenausfall im Betrieb	Automatisch erneuter Startversuch durch den WGB 2
135	Falsche Luftversorgung	Drehzahlschwelle des Gebläses über- bzw. unterschritten, Gebläse defekt <sup>2)</sup>
140	Unzulässige LPB-Segmentnummer od. -Gerätenummer	Einstellung an der EUROCONTROL überprüfen
148	Inkompatibilität LPB-Schnittstelle / Grundgerät	Einstellung an der EUROCONTROL überprüfen
151	interner Fehler der BMU	Parameter überprüfen (Tab. 8 und 9), BMU entriegeln, BMU tauschen Heizungsfachmann <sup>1) 3)</sup>
152	Fehler bei der BMU-Parametrierung	Programmierung wiederholen, falsche Parametrierung
153	WGB 2 ist verriegelt	Entriegelungstaste betätigen <sup>1)</sup>
154	Plausibilitätskriterium verletzt	Parameter falsch eingestellt (Tab. 8 und 9), Parameter überprüfen <sup>1) 3)</sup>
160	Drehzahlschwelle nicht erreicht	evtl. Gebläse defekt oder Drehzahlschwelle falsch eingestellt <sup>1)</sup>
161	max. Drehzahl überschritten	max. Gebläsedrehzahl wurde überschritten, Parameter überprüfen
180	Schornsteinfeger-Funktion aktiv	4)
181	Reglerstop-Funktion aktiv	4)
183	WGB 2 ist im Parametrier-Modus	1)

Darstellung der 3-stellige Fehlermeldungen: Die 1er der Zahl 100 wird im Wechsel mit der 10er Stelle angezeigt

1) Abschaltung und Verriegelung; nur durch Reset entriegelbar

2) Abschaltung, Startverhinderung; Wiederanlauf nach Verschwinden des Fehlers

3) Parameter nach Tab. 9 überprüfen und auf die Grundeinstellungen programmieren oder

Abfragewert "b 0" (Interner BMU SW-Diagnose-Code, Tab. 8) abfragen und gemäß Fehlerangabe entsprechende Parameter-Fehler korrigieren!

4) nur Fehleranzeige, keine Abschaltung

Raum für Notizen:

Raum für Notizen:

